

طُبِعَ فِي أَيْرْلَنْدَا.

www.dell.com | support.dell.com



0VVJH4A00

- مشكلات الطاقة، حل 58
- مشكلات، حل 55
- مصباح حالة البطارية 29
- مصباح نشاط محرك القرص الثابت 29
- مفاتيح التحكم في الوسائط المتعددة 36
- مواقع الدعم
- حول العالم 77
- موالف التليفزيون 17
- موصل DisplayPort مصغر 27
- ميزات البرامج 48
- و**
- وسائط استرداد النظام 72

ل

لاسلكي

الشاشة 16

لوحة التحكم في الصوت 39

لوحة اللمس

الحركات 34

م

محرك أقراص ضوئية

الاستخدام 40

مرتجعات للضمان 79

مركز دعم Dell 61

مزود خدمة الإنترنت

مزود خدمة الإنترنت 18

مشكلات الأجهزة

تشخيص 64

مشكلات البرامج 59

مشكلات الذاكرة

حل 59

ش

شاشة لمس

الحركات 44

شبكة سلكية

كبل الشبكة، توصيل 7

شحن المنتجات

للإرجاع أو الإصلاح 79

شرائح الطاقة، استخدام 6

شريحة التحكم 29

ع

عناوين البريد الإلكتروني

للحصول على الدعم الفني 77

عناوين البريد الإلكتروني الخاصة بالدعم 77

ق

قائمة تدقيق التشخيص 82

قدرات الكمبيوتر 48

- ب**
- الإعداد, قبل البدء 5
الاتصال
- بالإنترنت 18
- الاتصال بشركة Dell 81
- الاتصال بشركة Dell عبر الإنترنت 83
- البحث عن المزيد من المعلومات 84
- التعليمات
- الحصول على المساعدة والدعم 75
- الكاميرا 43
- الكمبيوتر, إعداد 5
- المنتجات
- المعلومات والشراء 78
- الموارد, البحث عن المزيد 84
- المواصفات 86
- النسخ الاحتياطي المحلي DataSafe Local Backup 70
- النسخ الاحتياطي والاسترداد 49
- النقر 44
- برامج التشغيل والتنزيلات 85
- بطاقة B-CAS 12
- بطاقة SIM 12
- ت**
- تدفق الهواء, السماح 5
- تسجيل الدخول إلى FTP, مجهول 77
- ح**
- حل المشكلات 55
- خ**
- خدمة العملاء 76
- خيارات إعادة تثبيت النظام 68
- ر**
- رسائل النظام 62

فهرس

D

- 64 أداة استكشاف أخطاء الأجهزة وإصلاحها
- 49 أقراص DVD، التشغيل والإنشاء
- إعداد Windows
- 60 معالج توافق البرامج
- 36 إعداد النظام
- 36 الدخول
- 36 سلوك مفتاح التشغيل
- 18 اتصال الإنترنت
- اتصال الشبكة
- 57 إصلاح
- 57 اتصال شبكة لاسلكي
- 69 استعادة النظام
- 73 استعادة نسخة المصنع الأصلية
- 73 Dell استعادة نسخة المصنع الأصلية من
- 49 الأقراص المضغوطة، التشغيل والإنشاء

76 DellConnect

64 Dell Diagnostics

54 Dell Dock

50 Dell Stage

N

52 NVIDIA Optimus Technology

U

23 USB PowerShare

W

36 Windows Mobility Center

معلومات خاصة بـ NOM، أو المقياس الرسمي المكسيكي (المكسيك فقط)

يتم توفير المعلومات التالية في الجهاز (الأجهزة) المشار إليها في هذا المستند حسب المتطلبات الخاصة بالمقياس الرسمي المكسيكي (NOM):

المستورد:

Dell México S.A. de C.V.

Paseo de la Reforma 2620 – Flat 11°

Col. Lomas Altas

11950 México, D.F.

رقم الموديل التنظيمي	الجهد الكهربائي	التردد	استهلاك الكهرباء	جهد الإخراج المقدر	كثافة خرج الطاقة
P11F	100 - 240 فولت تيار متردد/ 11 - 16 فولت تيار مستمر	50 - 60 هرتز	1.50 أمبير / 2.30 أمبير/ 2.50 أمبير	19.5 فولت تيار مستمر	4.62 أمبير / 6.70 أمبير

للحصول على تفاصيل، اقرأ معلومات الأمان المرفقة بالكمبيوتر.

لمزيد من المعلومات حول أفضل ممارسات الأمان، انظر الصفحة الرئيسية للتوافق التنظيمي على

www.dell.com/regulatory_compliance.

الملحق

إشعار منتج Macrovision

يتضمن هذا المنتج تقنية حماية حقوق التأليف والنشر التي تخضع لحماية براءة الاختراع الأمريكية وحقوق الملكية الفكرية الأخرى التي تملكها شركة Macrovision Corporation وأصحاب الحقوق الآخرون. ويحذر استخدام تقنية حماية حقوق الطبع والنشر هذه إلا بموجب تصريح من شركة Macrovision Corporation، كما أنها مصممة خصيصًا للاستخدام المنزلي واستخدامات العرض المحدود الأخرى ما لم تصرح شركة Macrovision Corporation بغير ذلك. يحظر إجراء الهندسة العكسية أو التفكيك.

بيئة الكمبيوتر

معدل درجة الحرارة:

أثناء التشغيل

0 إلى 35 درجة مئوية
(32 إلى 95 درجة فهرنهايت)

أثناء التخزين

-40 إلى 65 درجة مئوية
(-40 إلى 149 درجة فهرنهايت)

الرطوبة النسبية (الحد الأقصى):

أثناء التشغيل

من 10% إلى 90% (دون تكاثف)

أثناء التخزين

من 5% إلى 95% (دون تكاثف)

أقصى حد للاهتزاز (باستخدام طيف الاهتزاز العشوائي الذي يحاكي بيئة المستخدم):

أثناء التشغيل

متوسط جذر تربيعي للتسارع
(GRMS) يبلغ 0.66

عدم التشغيل

متوسط جذر تربيعي للتسارع
(GRMS) يبلغ 1.30

بيئة الكمبيوتر

الحد الأقصى للاصطدام (في حالات التشغيل – يُقاس أثناء تشغيل Dell Diagnostics على محرك القرص الثابت وبذبذبة نصف جيبيية زمنها 2 مللي ثانية؛ في حالات عدم التشغيل – يُقاس أثناء وجود محرك القرص الثابت في وضع الارتكاز العمودي وبذبذبة نصف جيبيية زمنها 2 مللي ثانية):

أثناء التشغيل 110 G

عدم التشغيل 160 G

الارتفاع (الحد الأقصى):

أثناء التشغيل

15.2 – إلى 3048 م
(50 – إلى 10000 قدم)

أثناء التخزين

15.2 – إلى 10668 م
(50 – إلى 35000 قدم)

مستوى الأوساخ العالقة

G2 أو أقل كما هي محددة من
ISA-S71.04-1985 خلال

لوحة اللمس		محول التيار المتردد	
240 حرف لكل بوصة	دقة وضع X/Y (وضع جدول الرسومات) الحجم:	تيار الإخراج: 90 وات 130 وات	4.62 أمبير (مستمر) 6.70 أمبير (مستمر)
100 مم (3.94 بوصة)	العرض	فولتية الإخراج المقدر	19.5 فولت تيار مستمر
56 مم (2.2 بوصة)	الارتفاع	درجة حرارة التشغيل	0 إلى 40 درجة مئوية (32 إلى 104 درجة فهرنهايت)
المكونات المادية		درجة حرارة التخزين	-40 إلى 70 درجة مئوية (-40 إلى 158 درجة فهرنهايت)
32.2 مم إلى 38.2 مم (1.27 بوصة إلى 1.50 بوصة)	الارتفاع	لوحة المفاتيح (ذات إضاءة خلفية)	
381 مم (15 بوصة)	العرض	عدد المفاتيح	86 (الولايات المتحدة وكندا)؛ 87 (أوروبا)؛ 90 (اليابان) 87 (البرازيل)
265.4 مم (10.45 بوصة)	العمق	التصميم	QWERTY/AZERTY/Kanji
قابل للتهيئة حتى أقل من 2.8 كجم (6.17 رطل)	الوزن (مع بطارية 6 خلايا)		

البطارية

بطارية ليثيوم أيون "الذكية" 9 خلايا:	
الارتفاع	221.07 مم (8.70 بوصة)
العرض	54.35 مم (2.14 بوصة)
العمق	42.53 مم (1.67 بوصة)
الوزن	0.49 كجم (1.08 رطل)

بطارية ليثيوم أيون "الذكية" 6 خلايا:

الارتفاع	209.19 مم (8.24 بوصة)
العرض	54.35 مم (2.14 بوصة)
العمق	20.40 مم (0.80 بوصة)
الوزن	0.33 كجم (0.73 رطل)
الجهد الكهربائي	13.3 فولت (-6/-9 خلية)
زمن الشحن (تقريبًا)	4 ساعات (إذا كان الكمبيوتر مطفأ)

البطارية

زمن التشغيل
تختلف مدة تشغيل البطارية تبعاً
لظروف التشغيل

البطارية الخلية
المصغرة
CR-2032

محول التيار المتردد

 **ملاحظة:** استخدم مهايئات التيار المتردد المحددة للاستخدام مع الكمبيوتر. راجع معلومات الأمان الواردة مع الكمبيوتر.

فولتية الإدخال	100 - 240 فولت تيار متردد/
تيار الإدخال (الحد الأقصى)	11 - 16 فولت تيار أمبير 1.50 أمبير/2.30 أمبير/2.50 أمبير
تردد الإدخال	50 - 60 هرتز
طاقة الإخراج	90 وات/130 وات

شاشة العرض		الفيديو
الأبعاد:		مدمج
193.54 مم (7.62 بوصة)	الارتفاع	وحدة التحكم في الفيديو
344.23 مم (13.55 بوصة)	العرض	ذاكرة الفيديو
396.42 مم (15.6 بوصة)	الخط القطري	منفصل
1920 × 1080	الحد الأقصى للدقة	وحدة التحكم في الفيديو
60 هرتز	معدل التحديث	ذاكرة الفيديو
0 درجة مئوية (مغلق) إلى 135 درجة مئوية	زاوية التشغيل	
40/40	زاوية العرض الأفقية	شاشة العرض
15/30 (H/L)	زاوية العرض الرأسية	النوع
0.2265 مم x 0.2265 مم	نسق البكسل	إضاءة خلفية HD WLED مقاس 15.6 بوصة، TrueLife
		إضاءة خلفية Full HD RGBLED مقاس 15.6 بوصة، TrueLife
		إضاءة خلفية HD WLED متعددة اللمس مقاس 15.6 بوصة، TrueLife (اختيارية)

قارئ بطاقة الوسائط

البطاقات المدعومة	بطاقة الذاكرة الرقمية الآمنة Secure Digital (SD) Secure Digital Input/ Output (SDIO) الإخراج الرقمي الآمن) البطاقة الرقمية الآمنة عالية السعة (SDHC) البطاقة الرقمية الآمنة الموسعة (SDXC) Memory Stick Memory Stick PRO بطاقة الذاكرة MSXC بطاقة الوسائط المتعددة (MMC) بطاقة xD-Picture
-------------------	---

الكاميرا

دقة الكاميرا	2.0 ميجابكسل HD
دقة الفيديو	1280 × 720

الاتصالات

مودم (اختياري)	مودم USB خارجي V.92 56 K
محول الشبكة	شبكة محلية Ethernet 10/100/1000 على لوحة النظام
لاسلكي	WLAN و WWAN (اختياري) و WiMax/Wi-Fi abgn/agn وتقنية Bluetooth® اللاسلكية (اختياري) WiDi // (اختياري)
تلفزيون	بطاقة موالف التلفزيون TV Tuner (اختيارية)

الصوت

وحدة التحكم بالصوت	Realtek ALC665
مكبرات الصوت	2 x 1.5 وات + 2.5 وات
عناصر التحكم في مستوى الصوت	قوائم البرامج ومفاتيح التحكم في الوسائط

الموصلات		الذاكرة	
موصل واحد 19 سن	HDMI موصل	1066 MHz/1333 MHz SODIMM DDR3	نوع الذاكرة
موصل RJ45 واحد	محول الشبكة	ملاحظة: للحصول على إرشادات حول ترقية الذاكرة، انظر دليل الخدمة على الموقع support.dell.com/manuals .	
موصلان ذو 4 سنون متوافقان مع USB 3.0	USB	الموصلات	
موصل واحد 20 سن	Mini-DisplayPort	الصوت	موصل واحد لدخل الميكروفون، وموصل لسماعتي الرأس/مكبرات الصوت الاستريو
موصل eSATA/USB واحد متعدد الوظائف 7 سنون/4 سنون مزود بـ PowerShare	eSATA	ملاحظة: يمكنك أيضًا استخدام موصلات حتى مكبرات صوت ذات 5.1 قناة	
فتحة واحدة 9 في 1	قارئ بطاقة الوسائط	S/PDIF	موصل سماعة رأس S/PDIF رقمي متعدد الوظائف
موصل MCX واحد	موصل هوائي (اختياري)	بطاقة Mini-Card	فتحة بطاقة Mini-Card كاملة واحدة فتحة بطاقة Mini-Card نصفية واحدة

المواصفات

يوفر هذا القسم المعلومات التي قد تحتاج إليها عند إعداد الكمبيوتر أو تحديث برامج التشغيل الخاصة به أو ترقية.

ملاحظة: قد تختلف العروض حسب المنطقة. لمزيد من المعلومات فيما يتعلق بتهيئة الكمبيوتر، انظر القسم **About Your System** (نبذة عن النظام) في مركز دعم Dell. لتشغيل Dell Support Center (مركز دعم Dell)، انقر فوق الرمز  في منطقة الإعلام على سطح المكتب.

الذاكرة	موديل الكمبيوتر
<p>موصل وحدة الذاكرة SODIMM يمكن للمستخدم الوصول إليهما</p>	Dell™ XPS™ L501X
<p>سعات وحدة الذاكرة 1 جيجابايت و 2 جيجابايت و 4 جيجابايت</p>	<p>معلومات الكمبيوتر</p>
<p>الحد الأدنى للذاكرة 2 جيجابايت</p>	<p>مجموعة رقائق النظام Mobile Intel® 5 series express chipset HM57</p>
<p>الحد الأقصى للذاكرة 8 جيجابايت</p>	<p>نوع المعالج Intel Core™ i3 Intel Core i5 Intel Core i7 Intel Pentium®</p>

إذا كنت بحاجة إلى:

انظر:

ابحث عن رمز الخدمة/كود الخدمة السريعة — يجب أن تقوم باستخدام رمز الخدمة لتعريف الكمبيوتر الخاص بك على العنوان support.dell.com أو للاتصال بالدعم الفني

الجانِب السفلي للكمبيوتر
Dell Support Center (مركز دعم Dell). لتشغيل
Dell Support Center (مركز دعم Dell)، انقر فوق
الرمز  في منطقة الإعلام على سطح المكتب.

support.dell.com

البحث عن برامج التشغيل والتنزيلات والملفات التمهيدية

الوصول إلى الدعم الفني وتعليمات المنتج

التحقق من حالة الطلب الخاص بك للقيام بعمليات شراء جديدة

البحث عن حلول وإجابات للأسئلة الشائعة

البحث عن المعلومات الخاصة بأخر التحديثات الخاصة بالتغييرات

الفنية على الكمبيوتر الخاص بك أو المادة المرجعية الفنية المتقدمة

للفنيين أو المستخدمين ذوي الخبرة

البحث عن المزيد من المعلومات والموارد

انظر:	إذا كنت بحاجة إلى:
"وسائط استرداد النظام" في الصفحة رقم 72	إعادة تثبيت نظام التشغيل الخاص بك
"Dell Diagnostics" في الصفحة رقم 64	تشغيل برنامج تشخيص للكمبيوتر
"My Dell Downloads" في الصفحة رقم 62	أعد تثبيت برنامج النظام
support.dell.com	لمزيد من المعلومات حول نظام التشغيل Microsoft® Windows® والميزات الخاصة به
دليل الخدمة على الموقع support.dell.com/manuals	ترقية الكمبيوتر الخاص بك باستخدام مكونات جديدة أو إضافية أو محرك قرص ثابت جديد
<p> ملاحظة: في بعض الدول، قد يؤدي فتح أو استبدال الأجزاء في الكمبيوتر الخاص بك إلى إلغاء الضمان. تحقق من الضمان الخاص بك وسياسات الإرجاع قبل العمل داخل الكمبيوتر.</p>	إعادة تثبيت أو استبدال الجزء القديم أو التالف
وثائق الأمان والوثائق التنظيمية التي ترد مع جهاز الكمبيوتر الخاص بك وانظر أيضًا الصفحة الرئيسية للتوافق التنظيمي على www.dell.com/regulatory_compliance	البحث عن المعلومات الخاصة بأفضل ممارسات الأمان للكمبيوتر الخاص بك
	مراجعة معلومات الضمان والبنود والشروط (الولايات المتحدة فقط) وإرشادات الأمان والمعلومات التنظيمية ومعلومات الهندسة البشرية واتفاقية ترخيص المستخدم

الاتصال بشركة Dell

للعملاء بالولايات المتحدة، اتصل على
800-WWW-DELL (800-999-3355).

 **ملاحظة:** إذا لم يكن لديك اتصالاً نشطاً بالإنترنت، فيمكنك البحث عن معلومات الاتصال على فاتورة الشراء الخاصة بك أو إيصال الشحن أو فاتورة الحساب أو بيان منتج Dell.

توفر Dell خيارات خدمة ودعم مختلفة تعتمد على الهاتف. يختلف توافر هذه الخيارات باختلاف الدولة والمنتج وقد لا تتوافر بعض الخدمات في منطقتك.

للاتصال بشركة Dell للوصول لقسم المبيعات أو الدعم الفني أو خدمة العملاء:

1. اذهب إلى www.dell.com/ContactDell.
2. حدد بلدك أو منطقتك.
3. حدد الخدمة أو رابط الدعم الملائم وفقاً لحاجتك.
4. اختر وسيلة الاتصال بشركة Dell التي تناسبك.

انظر وثائق نظام التشغيل الخاص بك لتحديد محتويات ملفات بدء تشغيل الكمبيوتر. إذا كان الكمبيوتر متصلاً بطابعة، فقم بطباعة كل ملف. أو قم بتسجيل محتويات كل ملف قبل الاتصال بـ Dell.

- رسالة خطأ أو كود إشارة صوتية أو كود تشخيصي:
- وصف المشكلة وإجراءات استكشاف الأخطاء وإصلاحها التي قمت بتنفيذها:

تذكر أن تملأ قائمة تدقيق التشخيص التالية. إن أمكن، قم بتشغيل جهاز الكمبيوتر الخاص بك قبل الاتصال بشركة Dell طلباً للمساعدة واتصل من هاتف قريب من الجهاز. قد يُطلب منك كتابة بعض الأوامر على لوحة المفاتيح، ووضع معلومات مفصلة أثناء العمليات، أو محاولة اتخاذ خطوات أخرى لاستكشاف الأخطاء وإصلاحها، والتي لا يمكن إجراؤها إلا على الكمبيوتر ذاته. تأكد من توفر وثائق جهاز الكمبيوتر.

قائمة تدقيق التشخيص

- الاسم:
- التاريخ:
- العنوان:
- رقم الهاتف:
- Service Tag (شريط الرموز الموجود على الجزء السفلي من الكمبيوتر):
- كود الخدمة السريعة:
- رقم تفويض إرجاع المواد (إذا كان قد زودك به فني الدعم في Dell):
- نظام التشغيل والإصدار:
- الأجهزة:
- بطاقات التمديد:
- هل أنت متصل بشبكة؟ نعم/لا
- الشبكة والإصدار ومحول الشبكة:
- البرامج والإصدارات:

قبل الاتصال

ملاحظة: قم بتجهيز Express Service Code (كود الخدمة السريعة) عند الاتصال. يساعد الكود نظام هاتف الدعم المؤتمت الخاص بـ Dell على توجيه مكالمتك بشكل أكثر فعالية. قد يُطلب منك أيضاً تقديم رمز الخدمة الخاص بك.

تحديد مكان رمز الخدمة الخاص بك

من الممكن العثور على رمز الخدمة الخاص بجهاز الكمبيوتر لديك على ملصق بالجزء السفلي من الكمبيوتر.

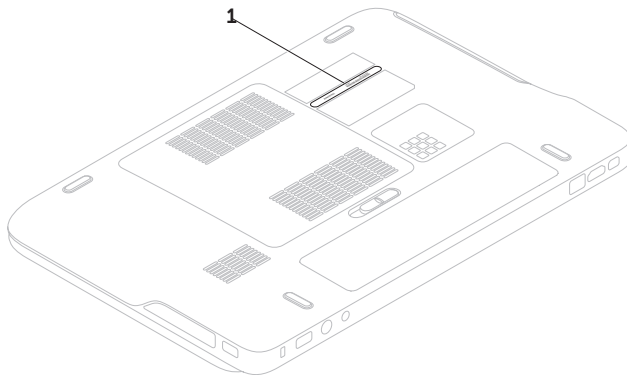

1 Service Tag (رمز الخدمة)

5. قم بتعبئة الجهاز المراد إرجاعه في علبة التغليف الأصلية (أو ما يعادلها).

 **ملاحظة:** أنت مسؤول عن تسديد مصاريف الشحن. أنت مسؤول أيضاً عن تأمين أي منتج يتم إرجاعه، كما أنك تتحمل مسؤولية فقدانه أثناء الشحن إلى Dell. لا يتم قبول حزم الدفع عند الاستلام (C.O.D.).

 **ملاحظة:** يتم رفض أي من المرتجعات إذا لم تشتمل على أي من المتطلبات السابقة عند استلام Dell ويتم إرجاعها إليك.

إرجاع عناصر للإصلاح في فترة الضمان أو للائتمان

قم بتجهيز جميع العناصر الجاري إرجاعها، سواء للإصلاح أو الائتمان، كما يلي:

ملاحظة: قبل أن تقوم بإرجاع المنتج إلى Dell، تأكد من إجراء نسخ احتياطي لأي بيانات على محرك (محركات) القرص الثابت، وعلى أي جهاز تخزين آخر في هذا المنتج. قم بإزالة جميع المعلومات السرية ومعلومات الملكية والمعلومات الشخصية، بالإضافة إلى الوسائط القابلة للإزالة مثل الأقراص المضغوطة وبطاقات الوسائط. لا تتحمل Dell المسؤولية عن أي معلومات سرية أو معلومات ملكية أو شخصية، أو بيانات مفقودة أو تالفة، أو وسائط قابلة للإزالة تالفة أو مفقودة قد يتم تضمينها مع المرتجعات.

1. اتصل بـ Dell للحصول على Return Material Authorization Number (رقم تفويض إرجاع المواد)، وقم بكتابته بوضوح على الصندوق من الخارج. للتعرف على رقم الهاتف الذي يمكنك الاتصال به من منطقتك، انظر "الاتصال بشركة Dell" في الصفحة رقم 83.
2. ضع في الصندوق نسخة من الفاتورة وخطاب يوضح سبب الإرجاع.
3. ضع نسخة من قائمة تدقيق التشخيص (انظر "قائمة تدقيق التشخيص" في الصفحة رقم 82)، توضح الاختبارات التي أجريتها وأية رسائل خطأ ظهرت عند استخدام Dell Diagnostics (انظر "Dell Diagnostics" في الصفحة رقم 64).
4. ضع أية ملحقات تخص العنصر (العناصر) الجاري إرجاعه (كابل مهائى التيار المتردد، والبرامج والموجهات وغيرها) إذا كان الإرجاع للائتمان.

خدمة حالة الطلب المؤتمتة

للتحقق من حالة أي منتج من منتجات Dell التي طلبتها، يمكنك زيارة الموقع support.dell.com، أو يمكنك الاتصال بخدمة حالة الطلب المؤتمتة. تظهر رسالة مسجلة تُطالبك بالمعلومات اللازمة لتحديد مكان الطلب الخاص بك وتقديم تقرير بشأنه. إذا كان لديك أية مشكلة بشأن طلبك، مثل أجزاء مفقودة أو أجزاء خطأ أو فاتورة غير صحيحة، فاتصل بـ Dell للحصول على مساعدة العملاء. اجعل فاتورتك أو استمارة التغليف في متناول يدك عند الاتصال.

للتعرف على رقم الهاتف الذي يمكنك الاتصال به من منطقتك، انظر "الاتصال بشركة Dell" في الصفحة رقم 83.

معلومات المنتج

إذا كنت في حاجة لمعلومات حول منتجات إضافية متاحة من Dell، أو إذا كنت ترغب في إرسال طلب، قم بزيارة موقع Dell عبر الإنترنت على www.dell.com. للتعرف على رقم الهاتف الذي يمكنك الاتصال به من منطقتك أو للتحدث إلى مسؤول المبيعات، انظر "الاتصال بشركة Dell" في الصفحة رقم 83.

عناوين البريد الإلكتروني الخاصة بدعم Dell

mobile_support@us.dell.com •

support@us.dell.com •

la-techsupport@dell.com • (دول أمريكا اللاتينية
والكاريبي فقط)

apsupport@dell.com • (دول آسيا/المحيط الهادي فقط)

عناوين البريد الإلكتروني الخاصة بتسويق

ومبيعات Dell

apmarketing@dell.com •

(دول آسيا/المحيط الهادي فقط)

sales_canada@dell.com • (كندا فقط)

بروتوكول نقل الملفات لمجهول (FTP)

ftp.dell.com •

تسجيل الدخول كمستخدم: anonymous (مجهول)، واستخدم
عنوان بريدك الإلكتروني ليكون كلمة السر الخاصة بك.

الخدمات عبر الإنترنت

يمكنك التعرف على منتجات Dell والخدمات التي تقدمها على
مواقع الويب التالية:

www.dell.com •

www.dell.com/ap • (دول آسيا/المحيط الهادي فقط)

www.dell.com/jp • (اليابان فقط)

www.euro.dell.com • (أوروبا فقط)

www.dell.com/la • (دول أمريكا اللاتينية والكاريبي)

www.dell.ca • (كندا فقط)

يمكنك الوصول إلى دعم Dell عبر مواقع الويب وعناوين البريد
الإلكتروني التالية:

مواقع الويب الخاصة بدعم Dell

support.dell.com •

support.jp.dell.com • (اليابان فقط)

support.euro.dell.com • (أوروبا فقط)

supportapj.dell.com • (آسيا والمحيط الهادي فقط)

الدعم الفني وخدمة العملاء

خدمة الدعم التي تقدمها Dell متوفرة للإجابة عن استفساراتك حول أجهزة Dell. يستخدم فريق الدعم لدينا برامج تشخيصية تعتمد على الكمبيوتر لتوفير إجابات سريعة ودقيقة.

للاتصال بخدمة دعم Dell، انظر "قبل الاتصال" في الصفحة رقم 81، ثم قم بالإطلاع على معلومات الاتصال الخاصة بمنطقتك أو انتقل إلى

support.dell.com

DellConnect

تعتبر DellConnect™ أداة وصول بسيطة عبر الإنترنت، تتيح لموظف خدمة ودعم Dell الوصول إلى الكمبيوتر الخاص بك من خلال اتصال واسع النطاق وتشخيص المشكلة التي يواجهها الكمبيوتر لديك وإصلاحها، وذلك كله تحت إشرافك. لمزيد من المعلومات، اذهب إلى www.dell.com/DellConnect.

الحصول على المساعدة

ملاحظة: اتصل بدعم Dell من هاتف قريب أو من جهاز كمبيوتر حتى يتمكن فريق الدعم من مساعدتك بأية إجراءات ضرورية.

ملاحظة: قد لا يتوفر نظام Express Service Code (كود الخدمة السريعة) من Dell في جميع الدول.

عند مطالبتك من قبل نظام هاتف Dell المؤتمت، قم بإدخال "رمز الخدمة السريعة" لتوجيه المكالمات مباشرة إلى مسؤول الدعم المناسب. إذا لم يكن لديك Express Service Code (كود الخدمة السريعة)، فافتح مجلد **Dell Accessories** (ملحقات Dell)، وانقر نقراً مزدوجاً فوق الرمز **Express Service Code** (كود الخدمة السريعة)، واتبع التوجيهات.

ملاحظة: لا تكون بعض من الخدمات التالية متاحة دائماً في جميع الأماكن خارج نطاق الولايات المتحدة. اتصل بممثل Dell المحلي للحصول على معلومات حول الخدمات المتاحة.

إذا كنت تواجه مشكلة تتعلق بجهاز الكمبيوتر لديك، فيمكنك إكمال الخطوات التالية لتشخيص واستكشاف المشكلة وإصلاحها:

1. انظر "حل المشكلات" في الصفحة رقم 55 للإطلاع على المعلومات والإجراءات التي تتعلق بالمشكلة التي يواجهها الكمبيوتر.
2. انظر "Dell Diagnostics" في الصفحة رقم 64 للإطلاع على الإجراءات الخاصة بكيفية تشغيل Dell Diagnostics.
3. املاً "قائمة تدقيق التشخيص" في الصفحة رقم 82.
4. استخدم مجموعة الخدمات الشاملة عبر الإنترنت من Dell المتاحة على موقع دعم Dell على الإنترنت (support.dell.com) للحصول على تعليمات عن إجراءات التثبيت واستكشاف الأخطاء وإصلاحها. انظر "الخدمات عبر الإنترنت" في الصفحة رقم 77 للحصول على قائمة أكثر شمولاً لدعم Dell عبر الإنترنت.
5. إذا لم تساعد الخطوات السابقة على حل المشكلة، فانظر "قبل الاتصال" في الصفحة رقم 81.

8. ضع علامة في خانة الاختيار لتأكيد رغبتك في متابعة إعادة تهيئة القرص الثابت واستعادة برامج النظام إلى إعدادات المصنع، ثم انقر فوق **Next** (التالي).
- تبدأ عملية الاستعادة وقد تستغرق خمس دقائق أو أكثر حتى تكتمل. تظهر رسالة عند استعادة نظام التشغيل والتطبيقات المثبتة في المصنع إلى إعدادات المصنع.
9. انقر **Finish** (إنهاء) لإعادة تشغيل الكمبيوتر.

4. حدد تخطيط لوحة المفاتيح وانقر فوق **Next** (التالي).

5. للوصول إلى خيارات الاسترداد، قم بتسجيل الدخول كمستخدم محلي. للوصول إلى مطالبة الأوامر، اكتب **administrator** (مسؤول) في حقل **User Name** (اسم المستخدم) ثم انقر فوق **OK** (موافق).

6. انقر فوق **Dell Factory Image Restore**

- (استعادة صورة المصنع من Dell).
تظهر شاشة الترحيب **Dell Factory Image Restore** (استعادة صورة المصنع من Dell).

 **ملاحظة:** وفقًا للتهيئة التي قمت بها، قد تحتاج إلى تحديد **Dell Factory Tools** (أدوات مصنع Dell)، ثم **Dell Factory Image Restore** (استعادة نسخة المصنع الأصلية من Dell).

7. انقر فوق **Next** (التالي).
تظهر شاشة **Confirm Data Deletion** (تأكيد حذف البيانات).

 **ملاحظة:** إذا لم ترغب في المتابعة باستخدام **Factory Image Restore** (استعادة النسخ الأصلية للبيانات)، فانقر فوق **Cancel** (إلغاء الأمر).

استخدم Dell Factory Image Restore (استعادة نسخة المصنع الأصلية من Dell) فقط كأخر وسيلة لاستعادة نظام التشغيل. يعمل هذا الخيار على استعادة محرك القرص الثابت إلى حالة التشغيل التي كان عليها عند قيامك بشراء الكمبيوتر. يتم حذف أية برامج أو ملفات تمت إضافتها بعد استلام الكمبيوتر — بما في ذلك ملفات البيانات — بشكل دائم من على القرص الثابت. تتضمن ملفات البيانات المستندات وجدول البيانات ورسائل البريد الإلكتروني والصور الرقمية وملفات الموسيقى وغير ذلك. إذا أمكن، قم بعمل نسخة احتياطية من جميع البيانات قبل استخدام Dell Factory Image Restore (استعادة الكمبيوتر) أو Dell Factory Image Restore (استعادة نسخة المصنع الأصلية من Dell).

بدء استعادة نسخة المصنع الأصلية من Dell

1. قم بتشغيل الكمبيوتر.
2. عند ظهور شعار DELL™، اضغط على <F8> عدة مرات للوصول إلى النافذة **Advanced Boot Options** (خيارات التمهيد المتقدمة).
3. **ملاحظة:** إذا أطلت الانتظار حتى يظهر شعار نظام التشغيل، فتابع الانتظار حتى ترى سطح مكتب Microsoft Windows، ثم أوقف تشغيل الكمبيوتر وحاول من جديد.
3. حدد **Repair Your Computer** (إصلاح الكمبيوتر). يظهر إطار **System Recovery Options** (خيارات استرداد النظام).

استعادة نسخة المصنع الأصلية

من Dell

تنبية: يؤدي استخدام Dell Factory Image Restore (استعادة نسخة المصنع الأصلية من Dell) لاستعادة نظام التشغيل إلى حذف جميع البيانات الموجودة على محرك القرص الثابت بشكل دائم وإزالة أية برامج أو برامج تشغيل تم تثبيتها بعد استلام الكمبيوتر. قم بإجراء نسخ احتياطي للبيانات قبل استخدام هذا الخيار، إن أمكن. لا تستخدم Dell Factory Image Restore (استعادة النسخ الأصلية للبيانات من Dell) إلا إذا لم يود System Restore (استعادة النظام) إلى حل مشكلة نظام التشغيل.

- ملاحظة:** قد لا تكون ميزة Dell Factory Image Restore (استعادة نسخة المصنع الأصلية من Dell) متاحة في بعض الدول أو على بعض أجهزة الكمبيوتر.
- ملاحظة:** في حالة عدم توفر Dell Factory Image Restore (استعادة نسخة المصنع الأصلية من Dell) على جهاز الكمبيوتر لديك، استخدام أداة النسخ الاحتياطي المحلي Dell DataSafe Local Backup (انظر "النسخ الاحتياطي المحلي Dell DataSafe" في الصفحة رقم 70) لاستعادة نظام التشغيل الخاص بك.

وسائط استرداد النظام

△ تنبيه: بالرغم من أن وسائط استرداد النظام مصممة للحفاظ على ملفات البيانات على الكمبيوتر لديك، إلا أنه يوصى بإجراء نسخ احتياطي لملفات البيانات الخاصة بك قبل استخدام وسائط استرداد النظام.

يمكنك استخدام وسائط استرداد النظام التي تم إنشاؤها باستخدام أداة Dell DataSafe Local Backup لاستعادة محرك القرص الثابت إلى حالة التشغيل التي كان عليها عند شرائك للكمبيوتر، مع الاحتفاظ بملفات البيانات الموجودة على الكمبيوتر. استخدم وسائط استرداد النظام في الحالات التالية:

- وجود خلل بالنظام يحول دون استخدام خيارات الاسترداد المثبتة على الكمبيوتر لديك.
- وجود خلل بمحرك القرص الثابت يحول دون استرداد البيانات.

لاستعادة نظام التشغيل ونسخة المصنع الأصلية من برنامج Dell على الكمبيوتر باستخدام وسائط استرداد النظام:

1. أدخل قرص استرداد النظام أو مفتاح USB، وأعد تشغيل الكمبيوتر.

2. عند ظهور شعار DELL™، اضغط على <F12> على الفور.

✍ **ملاحظة:** إذا أطلت الانتظار حتى يظهر شعار نظام التشغيل، فتابع الانتظار حتى ترى سطح مكتب Microsoft Windows، ثم أوقف تشغيل الكمبيوتر وحاول من جديد.

3. حدد جهاز التمهيد المناسب من القائمة، واضغط على <Enter> (إدخال).

4. اتبع الإرشادات الموضحة على الشاشة.

الترقية إلى النسخ الاحتياطي المحلي الاحترافي

Dell DataSafe Local Backup Professional

 **ملاحظة:** يمكن تثبيت النسخ الاحتياطي المحلي الاحترافي

Dell DataSafe Local Backup Professional

على الكمبيوتر لديك، إذا طلبته عند الشراء.

يوفر لك النسخ الاحتياطي المحلي الاحترافي Dell DataSafe Local Backup Professional ميزات إضافية تتيح لك القيام بما يلي:

- النسخ الاحتياطي للكمبيوتر لديك واستعادته بناءً على أنواع الملفات
- إجراء نسخ احتياطي للملفات إلى جهاز تخزين محلي
- جدولة زمنية لعمليات النسخ الاحتياطي التلقائية

للترقية إلى النسخ الاحتياطي المحلي Dell DataSafe Local Backup Professional:

1. انقر نقرًا مزدوجًا فوق رمز Dell DataSafe Local Backup  الموجود في منطقة الإعلام على سطح المكتب لديك.
2. انقر فوق **UPGRADE NOW!** (ترقية الآن!)
3. اتبع الإرشادات الموضحة على الشاشة.

2. افصل جميع الأجهزة (محرك أقراص USB، الطابعة، وهكذا) المتصلة بالكمبيوتر، وقم بإزالة أي أجهزة داخلية تمت إضافتها مؤخرًا.

 **ملاحظة:** لا تقم بفصل محول التيار المتردد.

3. قم بتشغيل الكمبيوتر الخاص بك.

4. عند ظهور شعار DELL™، اضغط على <F8> عدة مرات للوصول إلى النافذة **Advanced Boot Options** (خيارات التمهيد المتقدمة).

 **ملاحظة:** إذا أطلت الانتظار حتى يظهر شعار نظام التشغيل، فتابع الانتظار حتى ترى سطح مكتب Microsoft Windows، ثم أوقف تشغيل الكمبيوتر وحاول من جديد.

5. حدد **Repair Your Computer** (إصلاح الكمبيوتر).

6. حدد **Dell DataSafe Restore and Emergency Backup** (الاستعادة والنسخ الاحتياطي عند الطوارئ) - **System Recovery Options** (خيارات استرداد النظام)، واتبع الإرشادات التي تظهر على الشاشة.

 **ملاحظة:** قد تستغرق عملية الاستعادة حوالي ساعة أو يزيد حسب حجم البيانات المراد استعادتها.

 **ملاحظة:** لمزيد من المعلومات، انظر مقالة قاعدة المعارف رقم 353560 على الموقع support.dell.com.

ملاحظة: في حالة عدم توفر أداة النسخ الاحتياطي المحلي Dell DataSafe Local Backup على جهاز الكمبيوتر لديك، استخدم Dell Factory Image Restore (استعادة نسخة المصنع الأصلية من Dell) (انظر "استعادة نسخة المصنع الأصلية من Dell" في الصفحة رقم 73) لاستعادة نظام التشغيل الخاص بك.

يمكنك استخدام النسخ الاحتياطي المحلي Dell DataSafe Local Backup لاستعادة محرك القرص الثابت الخاص بك إلى حالة التشغيل التي كان عليها عند شرائك للكمبيوتر، مع الاحتفاظ بملفات البيانات.

يتيح لك النسخ الاحتياطي المحلي Dell DataSafe Local Backup إمكانية القيام بما يلي:

- إجراء نسخ احتياطي للكمبيوتر واستعادته إلى حالة التشغيل الأولى
- قم بإنشاء وسائط استرداد النظام (انظر "إنشاء وسائط استرداد النظام (موصى به)" في الصفحة رقم 10)

النسخ الاحتياطي الأساسي المحلي Dell DataSafe Local Backup Basic

لاستعادة نظام التشغيل والبرامج المثبتة من خلال المصنع بمعرفة Dell مع المحافظة على ملفات البيانات:

1. أوقف تشغيل الكمبيوتر.

النسخ الاحتياطي المحلي Dell DataSafe Local Backup

تنبيه: يؤدي استخدام أداة النسخ الاحتياطي المحلي Dell DataSafe Local Backup إلى إزالة أي برامج أو برامج تشغيل تم تثبيتها بعد استلامك للكمبيوتر. قم بإنشاء وسائط النسخ الاحتياطي للتطبيقات التي تحتاج إلى تثبيتها على جهاز الكمبيوتر لديك قبل استخدام أداة النسخ الاحتياطي المحلي Dell DataSafe Local Backup. استخدم أداة النسخ الاحتياطي المحلي Dell DataSafe Local Backup فقط إذا لم تحل الأداة System Restore (استعادة النظام) مشكلة نظام التشغيل الخاص بك.

تنبيه: بالرغم من أن النسخ الاحتياطي المحلي Dell DataSafe Local Backup مصمم للحفاظ على ملفات البيانات على الكمبيوتر لديك، إلا أنه يوصى بإجراء نسخ احتياطي لملفات البيانات الخاصة بك قبل استخدام النسخ الاحتياطي المحلي Dell DataSafe Local Backup.

3. انقر فوق **Next** (التالي)، واتبع الإرشادات التي تظهر على الشاشة.

إذا لم تحل أداة استعادة النظام System Restore المشكلة، فيمكنك التراجع عن آخر عملية استعادة للنظام.

التراجع عن آخر استعادة للنظام

 **ملاحظة:** قبل التراجع عن آخر استعادة للنظام، احفظ أية

ملفات مفتوحة، ثم أغلقها وقم بإنهاء أي برامج مفتوحة.

لا تقم بتبديل أو فتح أو حذف أي ملفات أو برامج حتى يتم الانتهاء من استعادة النظام.

1. انقر فوق **Start** (ابدأ) .

2. اكتب في مربع البحث System Restore، واضغط على **<Enter>**.

3. انقر فوق **Undo my last restoration** (التراجع عن آخر استعادة)، ثم انقر فوق **Next** (التالي).

استعادة النظام

توفر أنظمة التشغيل **Microsoft® Windows®** خيار **System Restore** (استعادة النظام)، والذي يتيح لك استعادة جهاز الكمبيوتر إلى حالة التشغيل التي كان عليها من قبل (دون التأثير على ملفات البيانات)، وذلك إذا أدت أية تغييرات تم إجراؤها على الأجهزة أو البرامج أو إعدادات النظام الأخرى إلى ترك الكمبيوتر في حالة تشغيل غير مرغوب فيها. وسيكون من الممكن عكس جميع التغييرات التي سيقوم خيار **System Restore** (استعادة النظام) بتطبيقها على الكمبيوتر.

 تنبيه: قم بعمل نسخ احتياطية من ملفات البيانات الخاصة بك بشكل منتظم. لا يراقب خيار **System Restore** (استعادة النظام) ملفات البيانات الخاصة بك ولا يستردها.

بدء تشغيل System Restore (استعادة النظام)

1. انقر فوق **Start** (ابدأ) .

2. اكتب في مربع البحث System Restore، واضغط على **<Enter>**.

 **ملاحظة:** قد يظهر إطار **User Account Control**

(التحكم بحساب المستخدم). إذا كنت أحد المسؤولين على

الكمبيوتر، فانقر فوق **Continue** (متابعة)؛ وإلا فقم

بالاتصال بالمسئول الخاص بك لمتابعة الإجراء المطلوب.

استعادة نظام التشغيل

يمكنك استعادة نظام التشغيل على جهاز الكمبيوتر لديك باستخدام أي من الخيارات التالية:

⚠ تنبيه: يؤدي استخدام **Dell Factory Image Restore** (استعادة نسخة المصنع الأصلية من Dell) أو قرص **Operating System** (نظام التشغيل) لاستعادة نظام التشغيل إلى حذف جميع ملفات البيانات الموجودة على الكمبيوتر لديك بشكل دائم. قم بإجراء نسخ احتياطي لملفات البيانات الخاصة بك قبل استخدام هذه الخيارات، إن أمكن.

الخيار	الاستخدام
استعادة النظام	كأول حل
النسخ الاحتياطي المحلي Dell DataSafe Local Backup	عندما لا يحل System Restore (استعادة النظام) المشكلة
وسائط استرداد النظام	عندما يمنع عطل نظام التشغيل استخدام System Restore (استعادة النظام) و DataSafe Local Backup (النسخ الاحتياطي المحلي لـ DataSafe) عند تثبيت نسخة المصنع الأصلية من برنامج Dell على محرك قرص ثابت تم تركيبه حديثاً
قرص نظام التشغيل	لإعادة تثبيت نظام التشغيل فقط على الكمبيوتر لديك
ملاحظة: قرص Operating System (نظام التشغيل) قد لا يرد مع جهاز الكمبيوتر الخاص بك.	استعادة نسخة المصنع الأصلية من Dell

6. اختر **Run the 32 Bit Dell Diagnostics**

(تشغيل تشخيصات Dell إصدار 32 بت) من القائمة المرقمة. إذا ظهر في القائمة إصدارات متعددة، حدد الإصدار الذي يتناسب مع الكمبيوتر الخاص بك.

7. حدد الاختبار الذي ترغب في إجراءه.

8. إذا واجهت مشكلة أثناء إجراء أحد الاختبارات، ستظهر رسالة تحمل رمز خطأ ووصف المشكلة على الشاشة. دُون رمز الخطأ ووصف المشكلة، واتصل بشركة Dell (انظر "الاتصال بشركة Dell" في الصفحة رقم 83) للحصول على المساعدة.

 **ملاحظة:** ستجد رمز الخدمة الخاص بالكمبيوتر أعلى شاشة كل اختبار. يساعدك رمز الخدمة في تعريف الكمبيوتر الخاص بك عند الاتصال بشركة Dell.

9. عند انتهاء الاختبارات، أغلق شاشة الاختبار للعودة إلى النافذة **Choose An Option** (اختيار أحد الخيارات).

10. لإنهاء Dell Diagnostics وإعادة تشغيل الكمبيوتر، انقر فوق **Exit** (إنهاء).

11. قم بإزالة قرص **Drivers and Utilities** (برامج التشغيل والأدوات المساعدة).

بدء تشغيل Dell Diagnostics من قرص Drivers and Utilities (برامج التشغيل والأدوات المساعدة)

 **ملاحظة:** قرص *Drivers and Utilities* (برامج التشغيل والأدوات المساعدة) قد لا يرد مع جهاز الكمبيوتر الخاص بك.

1. أدخل قرص *Drivers and Utilities* (برامج التشغيل والأدوات المساعدة).

2. قم بإيقاف تشغيل الكمبيوتر، ثم إعادة تشغيله. عند ظهور شعار **DELL™**، اضغط **<F12>** على الفور.

 **ملاحظة:** إذا أطلت الانتظار حتى يظهر شعار نظام التشغيل، فتابع الانتظار حتى ترى سطح مكتب **Microsoft Windows**، ثم أوقف تشغيل الكمبيوتر وحاول من جديد.

 **ملاحظة:** تُغيّر الخطوات التالية تتابع التمهيد لمرة واحدة فقط. في المرة التالية التي تقوم فيها بتشغيل الكمبيوتر، يتم تمهيدته طبقاً للأجهزة المحددة في برنامج إعداد النظام.

3. عند ظهور قائمة جهاز التمهيد، قم بتمييز **CD/DVD/CD-RW** واضغط على **<Enter>**.

4. حدد خيار **Boot from CD-ROM** (التمهيد من القرص المضغوط) من القائمة التي تظهر ثم اضغط على **<Enter>**.

5. اكتب 1 لبدء تشغيل قائمة **CD** (القرص المضغوط) واضغط على **<Enter>** للمتابعة.

في حالة عدم تشغيل تقييم النظام قبل التمهيد **PSA**:

اضغط على أي مفتاح لبدء تشغيل Dell Diagnostics من قسم الأداة المساعدة للتشخيص الموجود على محرك القرص الثابت لديك، وانتقل إلى الإطار **Choose An Option** (اختيار أحد الخيارات).

4. حدد الاختبار الذي ترغب في إجراءه.

5. إذا واجهت مشكلة أثناء إجراء أحد الاختبارات، ستظهر رسالة تحمل رمز خطأ ووصف المشكلة على الشاشة. دُونَ رمز الخطأ ووصف المشكلة، واتصل بشركة **Dell** (انظر "الاتصال بشركة Dell" في الصفحة رقم 83) للحصول على المساعدة.

 **ملاحظة:** ستجد رمز الخدمة الخاص بالكمبيوتر أعلى شاشة كل اختبار. يساعدك رمز الخدمة في تعريف الكمبيوتر الخاص بك عند الاتصال بشركة **Dell**.

6. عند انتهاء الاختبارات، أغلق شاشة الاختبار للعودة إلى النافذة **Choose An Option** (اختيار أحد الخيارات).

7. لإنهاء **Dell Diagnostics** وإعادة تشغيل الكمبيوتر، انقر فوق **Exit** (إنهاء).

في حالة تشغيل تقييم النظام قبل التمهيد **PSA**:

a. يبدأ **PSA** تشغيل الاختبارات.

b. إذا اكتمل **PSA** بنجاح، فسيتم عرض الرسالة التالية:

"No problems have been found with this system so far. Do you want to run the remaining memory tests? This will take about 30 minutes or more.

Do you want to continue?

(Recommended) " (لم يتم العثور على أي مشكلة

بهذا النظام حتى الآن. هل تريد إجراء بقية اختبارات

الذاكرة؟ سيستغرق هذا حوالي 30 دقيقة أو أكثر. هل تريد

المتابعة؟ "يوصى به").

c. إذا كنت تعاني من مشكلات في الذاكرة، فاضغط

على <y>، وإلا فاضغط على <n>. تظهر الرسالة

التالية: "Booting Dell Diagnostic

Utility Partition. Press any

key to continue. (تمهيد Dell Diagnostic

قسم الأدوات المساعدة. اضغط على أي مفتاح للمتابعة)."

d. اضغط على أي مفتاح للانتقال إلى إطار **Choose An**

Option (اختر أحد الخيارات).

بدء تشغيل Dell Diagnostics من محرك

القرص الثابت

يوجد Dell Diagnostics في قسم مخفي خاص بأداة التشخيص المساعدة على محرك القرص الثابت لديك.

 **ملاحظة:** إذا لم يتمكن الكمبيوتر من عرض صورة الشاشة، فاتصل بشركة Dell (انظر "الاتصال بشركة Dell" في الصفحة رقم 83) للحصول على المساعدة.

1. تأكد من أن الكمبيوتر متصل بأخذ تيار كهربائي يعمل بكفاءة.

2. قم بتشغيل (أو إعادة تشغيل) الكمبيوتر الخاص بك.

3. عند ظهور شعار DELL™، اضغط على <F12> على

الفور. حدد **Diagnostics** (تشخيصات) من قائمة التمهيد

واضغط على <Enter>. قد يعمل هذا على تشغيل **Pre-Boot**

System Assessment (PSA) (تقييم النظام قبل التمهيد)

على جهاز الكمبيوتر لديك.

 **ملاحظة:** إذا انتظرت وقتًا طويلاً جدًا وظهر شعار نظام التشغيل، فواصل الانتظار حتى ترى سطح مكتب **Microsoft® Windows®**؛ ثم قم بإيقاف تشغيل الكمبيوتر والمحاولة مرة أخرى.

 **ملاحظة:** إذا شاهدت رسالة تبين عدم العثور على قسم الأداة المساعدة للتشخيص، فقم بتشغيل Dell Diagnostics من قرص **Drivers and Utilities** (برامج التشغيل والأدوات المساعدة).

أداة استكشاف أخطاء الأجهزة وإصلاحها

إذا لم يتم اكتشاف أحد الأجهزة أثناء إعداد نظام التشغيل أو إذا تم اكتشافه لكن تمت تهيئته بشكل غير صحيح، فيمكنك استخدام **Hardware Troubleshooter** (استكشاف أخطاء الأجهزة وإصلاحها) لحل عدم التوافق.

لبدء تشغيل استكشاف أخطاء الأجهزة وإصلاحها:

1. انقر فوق **Start** (ابدأ)  ← **Help and Support** (التعليمات والدعم).

2. اكتب **hardware troubleshooter** في حقل البحث واضغط على **<Enter>** (إدخال) لبدء البحث.

3. في نتائج البحث، حدد الخيار الذي يقدم أفضل وصفاً للمشكلة واتبع باقي خطوات استكشاف الأخطاء وإصلاحها.

Dell Diagnostics

إذا واجهت مشكلة في الكمبيوتر الخاص بك، فقم بإجراء الفحوصات الموضحة في "مشكلات البرامج وعدم الاستجابة للأوامر" في الصفحة رقم 59 وقم بتشغيل **Dell Diagnostics** قبل الاتصال بشركة **Dell** للحصول على المساعدة الفنية.

 **ملاحظة:** يعمل **Dell Diagnostics** على أجهزة كمبيوتر **Dell** فقط.

 **ملاحظة:** قرص **Drivers and Utilities** (برامج التشغيل والأدوات المساعدة) قد لا يرد مع جهاز الكمبيوتر الخاص بك.

تأكد من أن الجهاز الذي تريد اختباره يظهر في برنامج إعداد النظام وأنه نشط. اضغط على **<F2>** أثناء **POST** (الاختبار الذاتي عند بدء التشغيل) للدخول إلى الأداة المساعدة لـ **System Setup** (إعداد النظام) (BIOS).

ابدأ تشغيل **Dell Diagnostics** من محرك القرص الثابت، أو من قرص **Drivers and Utilities** (برامج التشغيل والأدوات المساعدة).

- ادخل إلى إعداد النظام وتأكد أن معلومات تتابع التمهيد صحيحة (انظر دليل الخدمة على support.dell.com/manuals).

CAUTION - Hard Drive SELF MONITORING SYSTEM has reported that a parameter has exceeded its normal operating range.

Dell recommends that you back up your data regularly. A parameter out of range may or may not indicate a potential hard drive problem (تنبيه - أظهر نظام المراقبة الذاتي للقرص الثابت أن أحد المعاملات قد تجاوز معدل التشغيل الطبيعي له،

توصي Dell بأن تقوم بإجراء نسخ احتياطي لبياناتك بشكل منتظم. فقد يشير المعامل الذي تجاوز نطاق تشغيله أو لا يشير إلى وجود مشكلة محتملة في محرك القرص الثابت) — خطأ في S.M.A.R.T، من الممكن وجود عطل في محرك القرص الثابت. اتصل بشركة Dell (انظر "الاتصال بشركة Dell" في الصفحة رقم 83) للحصول على المساعدة.

CMOS checksum error (خطأ في المجموع الاختباري

لـ CMOS) — خلل محتمل في اللوحة الأم أو انخفاض طاقة بطارية ساعة الوقت الحقيقي RTC. استبدل البطارية (انظر دليل الخدمة على support.dell.com/manuals) أو اتصل بشركة Dell (انظر "الاتصال بشركة Dell" في الصفحة رقم 83) للحصول على مساعدة.

Hard-disk drive failure (عطل في محرك القرص

الثابت) — خلل محتمل في محرك القرص الثابت أثناء إجراء POST (الاختبار الذاتي عند بدء التشغيل). اتصل بشركة Dell (انظر "الاتصال بشركة Dell" في الصفحة رقم 83) للحصول على المساعدة.

Hard-disk drive read failure (خلل في قراءة محرك

القرص الثابت) — احتمال حدوث خلل في محرك القرص الثابت أثناء اختبار تمهيد محرك القرص الثابت HDD. اتصل بشركة Dell (انظر "الاتصال بشركة Dell" في الصفحة رقم 83) للحصول على المساعدة.

No boot device available (لا يوجد جهاز تمهيد

متاح) — لا يوجد قسم قابل للتمهيد على محرك القرص الثابت أو أن كابل محرك القرص الثابت غير مثبت بإحكام أو لا يوجد جهاز قابل للتمهيد.

- إذا كان محرك القرص الثابت هو جهاز التمهيد الخاص بك، فتأكد من توصيل الكبلات ومن تركيب محرك القرص وتثبيتته بشكل صحيح وتقسيمه كجهاز تمهيد.

للتسجيل واستخدام My Dell Downloads:

1. اذهب إلى DownloadStore.dell.com/media.
2. اتبع التعليمات التي تظهر على الشاشة لتسجيل البرنامج وتنزيله.
3. أعد تثبيت وسائط النسخ الاحتياطي أو إنشائها والخاصة بالبرنامج للاستخدام في المستقبل.

رسائل النظام

إذا واجه الكمبيوتر الخاص بك مشكلة أو خلل، فقد يقوم بعرض رسالة نظام والتي ستساعدك على تحديد سبب المشكلة والإجراء الواجب اتباعه لحل المشكلة.

✍ **ملاحظة:** إذا كانت الرسالة المعروضة غير مدرجة في الأمثلة السابقة، راجع الوثائق إما لأنظمة التشغيل، أو للبرنامج الذي كان يجري تشغيله عند ظهور الرسالة، أو اتصل بشركة Dell (انظر "الاتصال بشركة Dell" في الصفحة رقم 83) للحصول على مساعدة.

About Your System (حول النظام الخاص بك)

النظام الخاص بك (System) Documentation (وثائق النظام) و Warranty Information (معلومات الضمان) و System Information (معلومات النظام) و Upgrades & Accessories (الترقية والملحقات)



لمزيد من المعلومات حول **Dell Support Center** (مركز دعم Dell) وكذا أدوات الدعم المتاحة، اذهب إلى DellSupportCenter.com.

My Dell Downloads

✍ **ملاحظة:** قد لا يتوفر My Dell Downloads في جميع المناطق.

بعض البرامج المثبتة مسبقاً على جهاز كمبيوتر Dell الجديد الخاص بك لا تشمل قرص مضغوط أو قرص DVD للنسخ الاحتياطي. ويتوفر هذا البرنامج على موقع My Dell Downloads.

يمكنك من موقع الويب هذا تنزيل البرامج المتاحة لإعادة التثبيت أو إنشاء وسائط نسخ احتياطي خاصة بك.

استخدام أدوات الدعم

Alerts (التنبيهات) تنبيهات الدعم الفني الخاصة بالكمبيوتر



مركز دعم Dell

يساعدك **Dell Support Center** (مركز دعم Dell) في البحث عما تحتاجه من خدمة ودعم ومعلومات خاصة بالنظام. لتشغيل التطبيق، انقر فوق الرمز  في منطقة الإعلام على سطح المكتب.

Assistance from Dell (المساعدة Technical Support with) (Dell من DellConnect™ (الدعم الفني باستخدام DellConnect™ و Customer Service (خدمة العملاء) و Training and Tutorials (التدريب والبرامج التعليمية) و How-To Help with (كيفية المساعدة من Solution Station™ (Online Scan و (Solution Station™ with PC CheckUp (الفحص عبر الإنترنت باستخدام PC CheckUp))



تعرض الصفحة الرئيسية لـ **Dell Support Center** (مركز دعم Dell) رقم موديل الكمبيوتر وكود الخدمة السريعة ومعلومات الاتصال الخاصة بالخدمة.

كما توفر الصفحة الرئيسية أيضًا ارتباطات للوصول إلى:

Self Help (التعليمات الذاتية)
 Troubleshooting) (استكشاف الأخطاء وإصلاحها) و Security (الأمان) و System Performance (أداء النظام) و Network/Internet (الشبكة/الإنترنت) و Backup/ Recovery (نسخة احتياطية/ الاسترداد) ونظام التشغيل (Windows)



إذا توقف الكمبيوتر عن الاستجابة أو ظهرت شاشة زرقاء ثابتة —

تنبيه: قد تفقد البيانات إذا لم تتمكن من إيقاف تشغيل نظام التشغيل. 

إذا لم تتمكن من الحصول على استجابة بالضغط على مفتاح في لوحة المفاتيح أو تحريك الماوس، فاضغط على زر التشغيل من 8 إلى 10 ثوان على الأقل حتى يتوقف تشغيل الكمبيوتر، ثم أعد تشغيله.

في حالة وجود برنامج مصمم لنظام تشغيل Microsoft® Windows® سابق —

قم بتشغيل Program Compatibility Wizard (معالج توافق البرامج). يقوم Program Compatibility Wizard (معالج توافق البرامج) بتكوين أحد البرامج حتى يعمل في بيئة مماثلة لبيئات إصدار سابق من أنظمة تشغيل Microsoft Windows. لتشغيل Program Compatibility Wizard (معالج توافق البرامج):

1. انقر فوق **Start** (ابدأ)  ← **Control Panel** (لوحة التحكم) ← **Programs** (برامج) ← **Run programs made for previous versions of Windows** (تشغيل برامج مصممة لإصدارات سابقة من Windows).

2. في شاشة الترحيب، انقر فوق **Next** (التالي).

3. اتبع الإرشادات الموضحة على الشاشة.

إذا واجهت مشكلات مع برامج أخرى —

- قم بإجراء نسخ احتياطي لملفاتك على الفور.
- استخدم برنامجًا لمكافحة الفيروسات لفحص محرك القرص الثابت أو الأقراص المضغوطة.
- قم بحفظ وإغلاق أية ملفات أو برامج مفتوحة وإيقاف تشغيل الكمبيوتر من قائمة **Start** (ابدأ) .
- انظر وثائق البرنامج أو اتصل بالجهة المصنعة للبرنامج، للحصول على المعلومات الخاصة باستكشاف الأخطاء وإصلاحها:
 - تأكد من توافق البرنامج مع نظام التشغيل المثبت على الكمبيوتر.
 - تأكد من إبقاء الكمبيوتر الخاص بك بالحد الأدنى من متطلبات الأجهزة اللازمة لتشغيل البرنامج. راجع وثائق البرنامج للحصول على المعلومات.
 - تأكد من أن تثبيت البرنامج وتثبيتته بشكل صحيح.
 - تحقق من عدم تعارض برامج تشغيل الأجهزة مع البرنامج.
 - إذا لزم الأمر، قم بإلغاء تثبيت البرنامج ثم إعادة تثبيته مرة أخرى.
 - قم بكتابة أي رسالة خطأ تم عرضها للمساعدة في استكشاف الأخطاء وإصلاحها عند الاتصال بـ Dell.

مشكلات البرامج وعدم الاستجابة للأوامر

إذا تعذر بدء تشغيل الكمبيوتر — تأكد من إحكام توصيل كابل مهايئ التيار المتردد بالكمبيوتر وبمأخذ التيار الكهربائي.

إذا توقف أحد البرامج عن الاستجابة —

إنهاء البرنامج:

1. اضغط على <Ctrl><Shift><Esc> معًا في نفس الوقت.
2. انقر فوق **Applications** (تطبيقات).
3. حدد البرنامج الذي لم يعد يستجيب
4. انقر فوق **End Task** (إنهاء المهمة).

إذا تعطل أحد البرامج بشكل متكرر — راجع وثائق البرنامج. إذا لزم الأمر، فقم بإلغاء تثبيت البرنامج وإعادة تثبيته مرة أخرى.

 **ملاحظة:** عادةً ما يشتمل البرنامج على إرشادات للتثبيت في الوثائق أو على القرص المضغوط الخاص بالبرنامج.

مشكلات الذاكرة

إذا تلقيت رسالة تشير إلى وجود ذاكرة غير كافية —

- قم بحفظ أي ملفات مفتوحة وإغلاقها وإنهاء أي برامج مفتوحة لا تستخدمها، وذلك لتري هل عالج هذا الإجراء المشكلة أم لا.
 - انظر وثائق البرامج لمعرفة الحد الأدنى من متطلبات الذاكرة. إذا لزم الأمر، قم بتكيب ذاكرة إضافية (انظر دليل الخدمة على الموقع support.dell.com/manuals).
 - أعد تثبيت وحدة (وحدات) الذاكرة في الموصل (الموصلات) (انظر *Service Manual* (دليل الخدمة) على support.dell.com/manuals).
 - إذا استمرت المشكلة، فاتصل بشركة Dell (انظر "الاتصال بشركة Dell" في الصفحة رقم 83).
- إذا واجهت أية مشكلات أخرى بالذاكرة —
- قم بتشغيل Dell Diagnostics (انظر "Dell Diagnostics" في الصفحة رقم 64).
 - إذا استمرت المشكلة، فاتصل بشركة Dell (انظر "الاتصال بشركة Dell" في الصفحة رقم 83).

مشكلات الطاقة

إذا كان مصباح مؤشر الطاقة مطفأً — قد يكون الكمبيوتر متوقف عن التشغيل أو في وضع الإسبات، أو لا يستقبل الطاقة.

• اضغط على زر التشغيل. يستأنف الكمبيوتر التشغيل بطريقة طبيعية في حالة إيقاف تشغيله، أو إذا كان في وضع الإسبات.

• أعد تثبيت كبل محول التيار المتردد بكل من موصل الطاقة الموجود في الكمبيوتر ومأخذ التيار الكهربائي.

• إذا كان مهائى التيار المتردد متصلاً بشريحة طاقة، فتأكد من توصيل شريحة الطاقة بمأخذ تيار كهربائي ومن تشغيلها. وتجنب أيضًا استخدام أجهزة حماية الطاقة وشرائح الطاقة وكابلات تمديد الطاقة للتحقق من تشغيل الكمبيوتر بشكل صحيح.

• تأكد من عمل مأخذ التيار الكهربائي وذلك باختباره بجهاز آخر، كمصباح مثلاً.

• قم بفحص توصيلات كبل محول التيار المتردد. إذا كان مهائى التيار المتردد مزود بمصباح، فتأكد من أنه مضاء.

إذا أضاء مصباح التشغيل بضوء أبيض ثابت والكمبيوتر لا يستجيب — فقد تكون شاشة العرض لا تستجيب.

• اضغط على زر التشغيل حتى يتم إيقاف تشغيل الكمبيوتر، ثم أعد تشغيله مرة أخرى.

• إذا استمرت المشكلة، فاتصل بشركة Dell (انظر "الاتصال بشركة Dell" في الصفحة رقم 83).

في حالة وميض مصباح مؤشر التشغيل باللون الأبيض — يكون الكمبيوتر في وضع الاستعداد أو يمكن أن تكون الشاشة لا تستجيب.

• اضغط على أي مفتاح في لوحة المفاتيح، أو قم بتحريك الماوس المتصل، أو أحد الأصابع على لوحة اللمس، أو اضغط على زر التشغيل لاستئناف التشغيل العادي.

• إذا لم تستجب الشاشة، اضغط على زر التشغيل حتى يتوقف تشغيل الكمبيوتر، ثم أعد تشغيله مرة أخرى.

• إذا استمرت المشكلة، فاتصل بشركة Dell (انظر "الاتصال بشركة Dell" في الصفحة رقم 83).

إذا واجهت تداخلاً يعيق الاستقبال في الكمبيوتر الخاص بك — تتسبب إشارة غير مرغوبة في إنشاء تداخل من خلال مقاطعة أو حجب الإشارات الأخرى. تتمثل بعض الأسباب المحتملة للتداخل في:

- كبلات تمديد الطاقة ولوحة المفاتيح والماوس.
- اتصال العديد من الأجهزة بشريحة طاقة واحدة.
- اتصال العديد من شرائح الطاقة بنفس المأخذ الكهربائي.

الاتصالات السلكية

في حالة فقد اتصال الشبكة السلكي — كابل الشبكة غير ثابت أو تالف.

- تحقق من كابل الشبكة للتأكد من أنه متصل وغير تالف.

مشكلات الشبكة

الاتصالات اللاسلكية

في حالة فقد الاتصال اللاسلكي بالشبكة — جهاز التوجيه اللاسلكي غير متصل بالإنترنت أو إنه قد تم تعطيل الاتصال اللاسلكي على الكمبيوتر.

- تحقق من جهاز التوجيه اللاسلكي للتأكد من أنه قيد التشغيل ومن أنه متصل بمصدر البيانات الخاص بك (مودم الكابل أو لوحة وصل الشبكة).
- تأكد من تمكين اللاسلكي في الكمبيوتر الخاص بك (انظر "تمكين اللاسلكي أو تعطيله" في الصفحة رقم 14).
- أعد تأسيس اتصالك بجهاز التوجيه اللاسلكي (انظر "إعداد اتصال لاسلكي" في الصفحة رقم 18).
- قد يعمل التداخل على حجب أو مقاطعة الاتصال اللاسلكي الخاص بك. حاول نقل الكمبيوتر الخاص بك إلى مكان قريب من جهاز التوجيه اللاسلكي.

مشكلات شاشة اللمس

بعض أو كل ميزات اللمس المتعدد لا تعمل —

- قد يتم تعطيل بعض ميزات اللمس المتعدد. لتمكينها، انقر نقرًا مزدوجًا فوق الرمز **Flicks** في منطقة الإعلام الموجودة على سطح المكتب. في الإطار **Pen and Touch** حدد علامة التنبؤ **Touch** (لمس) وتأكد من استخدام **إصبعك كجهاز إدخال** وتأكد أن **حركات اللمس المتعددة وخيارات الحبر** ممكنة.
- قد لا تكون ميزة اللمس المتعدد مدعومة في التطبيق.
- يتم معايرة شاشة اللمس في المصنع، ولا يلزم إعادة معايرتها. في حالة اختيار معايرة شاشة اللمس، انقر فوق **Start** (ابدأ)  ← **Control panel** (لوحة التحكم) ← **Hardware and Sound** (الأجهزة والصوت) ← **Tablet PC Settings** (إعدادات الكمبيوتر اللوحي) ← **Calibrate...** (معايرة...).

 **ملاحظة:** قد تؤدي المعايرة الخاطئة إلى حساسية غير دقيقة لللمس.

إذا بدأت شاشة اللمس تفقد حساسيتها — قد توجد جسيمات غريبة على شاشة اللمس (مثل ملصقات صغيرة) تعمل على إعاقة مستشعرات اللمس. لإزالة هذه الجسيمات:

1. قم بإيقاف تشغيل الكمبيوتر.
 2. افصل مهايئ التيار المتردد من المأخذ الكهربائي بالحائط.
 3.  **تنبيه:** لا تستخدم الماء أو السوائل المنظفة في مسح شاشة اللمس.
3. استخدم قطعة قماش نظيفة خالية من الوبر (يمكن رشه منظف مخفف غير كاشط أو ماء على قطعة القماش إذا لزم الأمر، ولكن ليس على الشاشة) وامسح سطح وجوانب شاشة اللمس لإزالة أية أوساخ أو بصمات أصابع.

حل المشكلات

يوفر هذا القسم معلومات عن استكشاف الأخطاء وإصلاحها للكمبيوتر الخاص بك. إذا تعذر عليك حل المشكلة باستخدام التوجيهات التالية، فراجع "استخدام أدوات الدعم" في الصفحة رقم 61 أو "الاتصال بشركة Dell" في الصفحة رقم 83.

تحذير: لا يجب أن يقوم أي شخص سوى فني الخدمة المدرب بإزالة غطاء الكمبيوتر. انظر دليل الخدمة على العنوان support.dell.com/manuals للتعرف على إرشادات الخدمة المتقدمة.

أكواد الإشارة الصوتية

قد يصدر الكمبيوتر سلسلة من الإشارات الصوتية أثناء بدء التشغيل في حالة حدوث أخطاء أو مشكلات. هذه السلاسل من الإشارات الصوتية، والتي يطلق عليها اسم كود الإشارة الصوتية، تقوم بتعريف المشكلة. في حالة حدوث ذلك، دُون كود الإشارة الصوتية واتصل بشركة Dell (راجع "الاتصال بشركة Dell" في الصفحة رقم 83).

ملاحظة: لاستبدال قطع الغيار، انظر *Service Manual* (دليل الخدمة) على العنوان support.dell.com.

المشكلة المحتملة	أكواد الإشارة الصوتية
عطل محتمل في لوحة النظام — خطأ في المجموع الاختباري لـ BIOS ROM	واحد
لم يتم اكتشاف ذاكرة RAM ملاحظة: في حالة تركيب وحدة ذاكرة أو إعادة وضعها، تأكد أن وحدة الذاكرة مثبتة بطريقة صحيحة.	اثنان
عطل محتمل في لوحة النظام — عطل في مجموعة الرقائق	ثلاثة
عطل في القراءة/الكتابة لذاكرة الوصول العشوائي RAM	أربعة
عطل في ساعة الوقت الحقيقي	خمسة
عطل في بطاقة الفيديو أو إحدى الرقائق	ستة
عطل في المعالج	سبعة
عطل في الشاشة	ثمانية

Dell Dock (اختياري)

إن Dell Dock هو عبارة عن مجموعة من الرموز التي توفر وصولاً سهلاً إلى التطبيقات والملفات والمجلدات التي يتم استخدامها بشكل متكرر. يمكنك تخصيص مجموعة Dock عن طريق:

- إضافة أو إزالة رموز
- تغيير لون وموقع مجموعة Dock
- تغيير سلوك الرموز
- تجميع الرموز ذات الصلة في فئات



إزالة فئة أو رمز

1. انقر بزر الماوس الأيمن فوق الفئة أو الرمز الموجود على مجموعة Dock، ثم انقر فوق **Delete shortcut** (حذف اختصار) أو **Delete category** (حذف فئة).
2. اتبع الإرشادات الموضحة على الشاشة.

تخصيص مجموعة Dock

1. انقر بزر الماوس الأيمن فوق مجموعة Dock، ثم انقر فوق **Advanced Setting...** (إعداد متقدم...).
2. اختر الخيار المطلوب لتخصيص مجموعة Dock.

إضافة فئة

1. انقر بزر الماوس الأيمن فوق Dock، ثم انقر فوق **Add** (إضافة) ← **Category** (فئة). يتم عرض الإطار **Add/Edit Category** (إضافة/تحرير فئة).
2. أدخل عنواناً للفئة في الحقل **Title** (العنوان).
3. حدد رمزاً للفئة من مربع **Select an image:** (تحديد صورة: صندوق).
4. انقر فوق **Save** (حفظ).

إضافة رمز

قم بسحب وإفلات الرمز إلى مجموعة Dock أو إحدى الفئات.

مستشعر السقوط الحر

يعمل مستشعر السقوط الحر على حماية محرك القرص الثابت بالكمبيوتر لديك من احتمال التلف، من خلال اكتشاف حالة السقوط الحر التي تنجم عن السقوط العرضي للكمبيوتر. عند اكتشاف حالة سقوط حر، يتم وضع محرك القرص الثابت في حالة آمنة مما يحول دون تلف رأس القراءة/الكتابة والفقدان المحتمل للبيانات. يعود محرك القرص الثابت إلى التشغيل العادي عند التوقف عن اكتشاف حالة سقوط حر.

تغيير إعدادات ملف التعريف

1. انقر بالزر الأيمن للماوس فوق سطح المكتب وحدد لوحة تحكم **NVIDIA**.

2. في الإطار لوحة تحكم **NVIDIA** انقر فوق **3D Settings** (الإعدادات ثلاثية الأبعاد) لتوسيع التحديد (في حالة ما إذا كان قد تم توسيعه بالفعل) ثم انقر فوق **Manage 3D Settings** (إدارة الإعدادات ثلاثية الأبعاد).

3. في علامة التبويب **Program Settings** (إعدادات البرنامج)، انقر فوق **Add** (إضافة) وقم بالاستعراض لتحديد الملف التنفيذي للتطبيق (**.exe**). بمجرد إضافته، يمكنك تغيير الإعدادات لهذا التطبيق.

لتغيير الإعدادات لتطبيق محدد، حدد التطبيق في **Select a program to customize:** (تحديد برنامج لتخصيصه:) قم بسرد وإجراء التغييرات المطلوبة.

 **ملاحظة:** لمزيد من المعلومات حول الخيارات والإعدادات المتاحة في "لوحة تحكم NVIDIA"، انقر فوق **Help** (تعليمات).

تقنية NVIDIA Optimus

كمبيوتر XPS المحمول الموجود لديك مزود بتقنية Optimus من NVIDIA. تم تصميم تقنية Optimus لرفع مستوى الأداء، وزيادة خبرة المستخدم للكمبيوتر، مع تقليل التأثير الواقع على عمر البطارية. وتتيح هذه التقنية إمكانية دمج إمكانية معالجة الرسومات الخاصة بوحدة معالجة رسومات Intel® المدمجة (GPU) مع NVIDIA GPU المتميزة أثناء تشغيل تطبيقات الرسومات- الشاملة مثل الألعاب ثلاثية الأبعاد. يتم تشغيل NVIDIA GPU فقط للتطبيقات التي يتم تعيينها مسبقاً، وبالتالي تعمل على زيادة عمر البطارية.

يتم تمكين حل Optimus من خلال ملف تعريف التطبيق. عند تشغيل أحد التطبيقات، تتحقق برامج تشغيل الفيديو للتأكد مما إذا كان التطبيق مزود بملف تعريف للتطبيق مرفق به.

- في حالة وجود ملف تعريف للتطبيق، يتم تشغيل NVIDIA GPU ويتم تشغيل التطبيق في وضع الأداء. يتم إيقاف تشغيل NVIDIA GPU تلقائياً عند غلق التطبيق.
- في حالة عدم وجود ملف تعريف للتطبيق، يتم استخدام Intel GPU المدمجة.

يتم تحديث القائمة الافتراضية للتطبيقات بشكل متكرر بواسطة NVIDIA، ويتم تنزيلها تلقائياً إلى الكمبيوتر عندما تكون متصلاً بالإنترنت.

يمكنك أيضاً إنشاء ملفات تعريف التطبيقات لأي تطبيق موجود على الكمبيوتر لديك. قد يكون ذلك مطلوباً للألعاب التي يتم إصدارها مؤخراً، أو للتطبيقات التي لا يتوفر بها ملف تعريف افتراضي للتطبيقات.

- **STICKYNOTES** — يقوم بإنشاء ملاحظات أو مذكرات باستخدام لوحة المفاتيح، أو لوحة اللمس. سوف تظهر هذه الملاحظات على لوحة نشرات في المرة التالية التي تقوم فيها بالوصول إلى STICKYNOTES. يمكنك أيضًا حفظ الملاحظات على سطح المكتب.
- **Web Tile** — يتيح إمكانية معاينة ما يصل إلى أربع من صفحات ويب المفضلة لديك. يتيح لك Tile إمكانية إضافة، أو تعديل، أو حذف معاينة صفحة ويب. انقر أو اضغط برفق فوق معاينة صفحة ويب لفتحها في مستعرض ويب. يمكنك أيضًا إنشاء Web Tile عديدة من خلال Apps Gallery.

- **PHOTO** — يعرض، أو ينظم، أو يعدّل الصور. يمكنك إنشاء عروض الشرائح ومجموعات من الصور وتحميلها إلى **Facebook** أو **Flickr** عند الاتصال بالإنترنت.
- **DELL WEB** — يتيح إمكانية معاينة ما يصل إلى أربع من صفحات ويب المفضلة لديك. انقر أو اضغط برفق فوق معاينة صفحة ويب لفتحها في مستعرض ويب.
- **VIDEO** — يعرض لقطات الفيديو. يتيح لك التطبيق الاختياري **CinemaNow** إمكانية شراء، أو استئجار الأفلام وعروض التليفزيون عند توصيلها بالإنترنت.
- **SHORTCUTS** — يتيح إمكانية الوصول السريع إلى البرامج التي يتم استخدامها بشكل متكرر.

فيما يلي التطبيقات المتاحة على Dell Stage:

 **ملاحظة:** بعض التطبيقات قد لا تتوفر استنادًا إلى التحديدات التي تقوم بها أثناء شراء الكمبيوتر.

- **MUSIC** — لتشغيل الموسيقى واستعراض ملفات الموسيقى حسب الألبوم أو الفنان أو عنوان الأغنية. يمكنك أيضًا الاستماع إلى محطات الراديو من جميع أنحاء العالم. يتيح لك تطبيق Napster الاختياري إمكانية تنزيل الأغنيات عند توصيله بالإنترنت.
- **YOU PAINT** — يقوم برسم وتعديل الصور.
- **GAMES** — يتيح ممارسة الألعاب الممكنة باللمس.
- **DOCUMENTS** — يتيح إمكانية الوصول السريع إلى المجلد "المستندات" على الكمبيوتر.

Dell Stage (اختياري)

يتيح برنامج Dell Stage إمكانية الوصول إلى الوسائط وتطبيقات اللمس المتعددة المفضلة لديك.

لتشغيل Dell Stage، انقر فوق **Start** (ابدأ)  ←
All Programs (كافة البرامج) ← Dell Stage
Dell Stage.

 **ملاحظة:** يمكن أيضًا تشغيل بعض التطبيقات الموجودة على Dell Stage من خلال القائمة **All Programs** (كافة البرامج).

يمكنك تخصيص Dell Stage كما يلي:

- أعد ترتيب اختصارات التطبيقات — حدد مع الاستمرار اختصار التطبيق حتى يومض، ثم اسحب اختصار التطبيق إلى موقع مطلوب على Dell Stage.
- التصغير — قم بسحب إطار Dell Stage وإفلاته إلى الجزء السفلي من الشاشة.
- التخصيص — حدد رمز الإعدادات، ثم اختر الخيار المطلوب.

النسخ الاحتياطي Dell DataSafe Online عبر الإنترنت

 ملاحظة: يتم دعم Dell DataSafe Online فقط في أنظمة تشغيل Windows.

 ملاحظة: يوصى باستخدام الاتصال واسع النطاق لسرعات التحميل/التنزيل العالية.

إن Dell DataSafe Online هي عبارة عن خدمة نسخ احتياطي واستعادة تلقائية تساعد على حماية البيانات والملفات المهمة الأخرى من التعرض للحوادث الكارثية، مثل السرقة أو الحريق أو الكوارث الطبيعية. يمكنك الوصول إلى الخدمة الموجودة على الكمبيوتر باستخدام حساب محمي بكلمة المرور.

لمزيد من المعلومات، اذهب إلى DellDataSafe.com.
لجدولة عمليات النسخ الاحتياطي:

1. انقر نقرًا مزدوجًا فوق رمز  Dell DataSafe Online الموجود في منطقة الإعلام على سطح المكتب لديك.
2. اتبع الإرشادات الموضحة على الشاشة.

الترفيه والوسائط المتعددة

يمكنك استخدام الكمبيوتر لمشاهدة ملفات الفيديو، وممارسة الألعاب، وإنشاء الأقراص المضغوطة/أقراص DVD الخاصة بك، والاستماع إلى الموسيقى ومحطات الراديو عبر الإنترنت.

يمكنك تنزيل أو نسخ صور وملفات فيديو من أجهزة محمولة، مثل الكاميرات الرقمية والهواتف الخلوية. يتيح لك تطبيقات البرامج الاختيارية إمكانية تنظيم وإنشاء ملفات الموسيقى والفيديو التي يمكن تسجيلها إلى أقراص أو حفظها على منتجات محمولة مثل مشغلات MP3 وأجهزة الترفيه المحمولة أو تشغيلها وعرضها مباشرة على الأجهزة المتصلة مثل أجهزة التلفزيون وأجهزة العرض وأجهزة المسرح المنزلي.

مميزات البرامج

التعرف على الوجوه FastAccess

قد يكون الكمبيوتر لديك مزودًا بميزة التعرف على الوجوه FastAccess. تساعد هذه الميزة في الحفاظ على تأمين كمبيوتر Dell الخاص بك من خلال التعرف على الشكل الفريد لوجهك، ويستخدم ذلك في تأكيد هويتك من أجل توفير معلومات تسجيل الدخول تلقائيًا في الحالات التي تتطلب إدخالك لهذه المعلومات بنفسك (مثل تسجيل الدخول إلى حساب Windows أو مواقع ويب آمنة). لمزيد من المعلومات، انقر فوق **Start** (ابدأ)  ← **All** (كافة) **Programs** (البرامج) ← **FastAccess**.

الإنتاجية والاتصال

يمكنك استخدام الكمبيوتر الخاص بك لإنشاء عروض تقديمية ونشرات وبطاقات تهنئة ودعاية مطبوعة وجدول بيانات. كما يمكنك تحرير وعرض الصور الفوتوغرافية والصور الرقمية. تحقق من طلب الشراء الخاص بك لمعرفة البرامج المثبتة على الكمبيوتر.

بعد الاتصال بالإنترنت، يمكنك الوصول إلى مواقع الويب وإعداد حساب بريد إلكتروني وتحميل أو تنزيل الملفات.

1 مزلاج تحرير البطارية

2 بطارية

3 العروات (3)

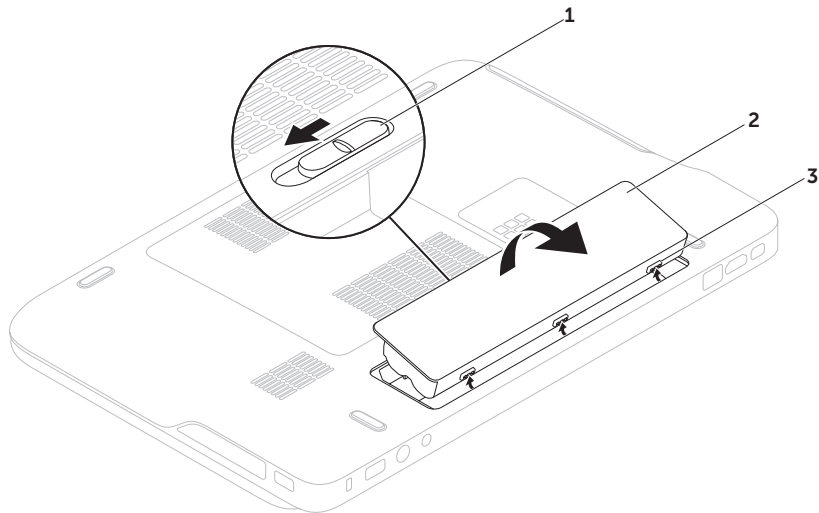

إزالة البطارية وإعادة تركيبها

 تحذير: قبل الشروع في تنفيذ أي إجراء من الإجراءات الموضحة في هذا القسم، اتبع إرشادات الأمان المرفقة مع الكمبيوتر.

 تحذير: قد يؤدي استخدام بطارية غير متوافقة إلى خطر نشوب حريق أو انفجار. لا يجب أن يستخدم هذا الكمبيوتر إلا بطارية تم شراؤها من Dell فقط. لا تستخدم بطاريات من أجهزة كمبيوتر أخرى.

 تحذير: قبل إزالة البطارية، قم بإيقاف تشغيل الكمبيوتر وفصل الكابلات الخارجية (بما في ذلك مهابى التيار المتردد).

لإزالة البطارية:

1. قم بإيقاف تشغيل الكمبيوتر واقلبه.
2. قم بإزاحة مزلاج تحرير البطارية إلى وضع إلغاء القفل.
3. ارفع البطارية لأعلى بزاوية وقم بإخراجها من علبة البطارية.

لإعادة تركيب البطارية:

1. قم بمحاذاة العروات الموجودة في البطارية مع الفتحات الموجودة في علبة البطارية.
2. اضغط على البطارية لأسفل حتى يصدر مزلاج البطارية صوتًا دلالة على استقراره.

التمرير الأفقي — يسمح لك بالتمرير إلى اليمين أو إلى اليسار في الإطار النشط.

حرك إصبعك لليساار أو لليمين لتنشيط التمرير الأفقي.

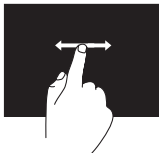

التدوير

تسمح لك بتدوير المحتوى النشط على الشاشة.

الثني — يسمح لك بتدوير المحتوى النشط باستخدام إصبعين.

مع الاحتفاظ بأحد الأصابع أو بالإبهام في مكانه، قم بتحريك الإصبع الأخر بحركة على شكل قوس جهة اليمين أو اليسار. يمكنك كذلك تدوير المحتوى النشط عن طريق تحريك كلا إصبعيك في حركة دائرية.



التمرير

يسمح لك بالتمرير خلال المحتوى. تشمل ميزات التمرير:

التدوير المحوري — تسمح لك بتحريك البؤرة على الكائن المحدد عندما يكون الكائن بأكمله غير مرئي.

حرك إصبعين في الاتجاه المطلوب للتمرير المحوري للكائن المحدد.

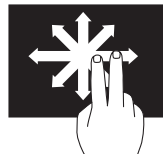

التمرير العمودي — تسمح لك بالتمرير للأعلى أو للأسفل في الإطار النشط.

حرك إصبعك للأعلى أو للأسفل لتنشيط التمرير العمودي.

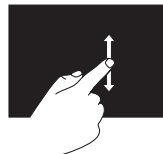

حركات شاشة اللمس (اختيارية)

ملاحظة: بعض من هذه الحركات مرتبطة بالتطبيقات، وقد لا تعمل مع جميع التطبيقات.

التكبير/التصغير

يسمح لك بزيادة أو خفض مستوى التكبير لمحتوى الشاشة. **الضغط** — يسمح لك بالتكبير أو التصغير بواسطة إبعاد إصبعين عن بعضهما أو بتقريبهما من بعضهما على الشاشة.

للتكبير:

قم بإبعاد الإصبعين عن بعضهما لتكبير عرض الإطار النشط.



للتصغير:

قم بتقريب الإصبعين من بعضهما لتصغير عرض الإطار النشط.



الثبات

تسمح لك بالحصول على معلومات إضافية عن طريق محاكاة النقر بزر الماوس الأيمن.

اضغط بإصبعك مع الاستمرار على شاشة اللمس لفتح قوائم حساسة للسياق.

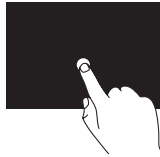

النقر

تسمح بتحريك المحتوى للأمام أو للخلف حسب اتجاه النقر.

حرك إصبعك بسرعة في الاتجاه المطلوب للتحرك عبر المحتوى في الإطار النشط كما لو كان صفحات في كتاب. يعمل النقر كذلك بشكل رأسي عند الانتقال عبر المحتوى مثل الصور أو الأغاني في قائمة تشغيل.

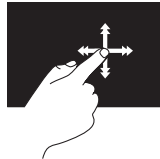

- 1 **الميكروفون** — يعطي صوت عالي الجودة لعمل المكالمات الجماعية بالفيديو، وكذا للتسجيل الصوتي.
- 2 **مصباح مؤشر الكاميرا** — يشير إلى ما إذا كانت الكاميرا قيد التشغيل أو متوقفة.
- 3 **الكاميرا** — كاميرا مدمجة لالتقاط الفيديو وعقد المؤتمرات والمحادثة. تدعم الكاميرا برنامج ترميز الفيديو H.264، والذي يوفر فيديو عالي الجودة بسرعات منخفضة لنقل للبيانات.
- 4 **شاشة العرض** — من الممكن أن تختلف شاشة العرض لديك حسب الاختيارات التي اخترتها عند شرائك الكمبيوتر. قد تدعم شاشة العرض ميزة شاشة اللمس في حالة تحديد الخيار في أثناء الشراء. للحصول على معلومات حول ميزات شاشة اللمس، انظر "استخدام شاشة اللمس (اختياري)" في الصفحة رقم 44.

مميزات شاشة العرض

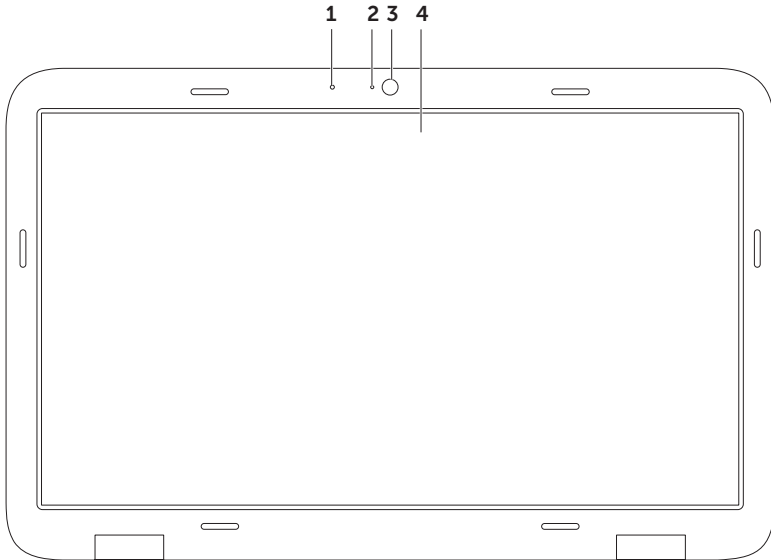

استخدام الكمبيوتر المحمول XPS الخاص بك

1	القرص
2	محور الدوران
3	درج محرك الأقراص الضوئية
4	فتحة الإخراج في حالة الطوارئ
5	زر الإخراج

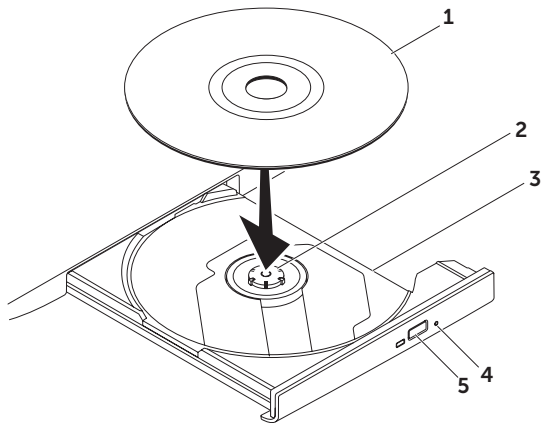

استخدام محرك الأقراص الضوئية

⚠ تنبيه: لا تضغط لأسفل على درج محرك الأقراص الضوئية عند فتحه أو غلقه. احتفظ بدرج محرك الأقراص الضوئية مغلقاً في حال عدم استخدام محرك الأقراص.

⚠ تنبيه: لا تحرك جهاز الكمبيوتر أثناء تشغيل قرص ما أو تسجيله.

يقوم محرك الأقراص الضوئية بتشغيل أو تسجيل الأقراص المضغوطة وأقرص DVD وأقرص Blu-ray Discs (اختياري). تأكد من مواجهة الجانب الذي يشتمل على الطباعة أو الكتابة لأعلى عند إدخال الأقراص في درج محرك الأقراص الضوئية. لوضع قرص في محرك الأقراص الضوئية:

1. اضغط على زر الإخراج الموجود في محرك الأقراص الضوئية.
2. اسحب درج محرك الأقراص الضوئية للخارج.
3. ضع القرص في الجزء الأوسط من الدرج على أن يكون الجانب الذي يحمل الملصق لأعلى، ثم اضغط على القرص ليدخل في محور الدوران.
4. ادفع درج محرك الأقراص الضوئية للخلف في محرك الأقراص.

استخدام فتحة الإخراج في حالة الطوارئ

في حالة خروج درج محرك الأقراص الضوئية عند الضغط على زر الإخراج، يمكنك استخدام فتحة الإخراج في حالة الطوارئ لفتح درج محرك الأقراص. لفتح درج محرك الأقراص باستخدام فتحة الإخراج في حالة الطوارئ:

1. قم بإيقاف تشغيل الكمبيوتر.
2. أدخل مسمار صغير، أو مشبك ورق غير مطوي داخل فتحة الإخراج في حالة الطوارئ وادفع بقوة حتى يفتح درج محرك الأقراص.

- 1  زر ومصباح — يقوم بتشغيل أو إيقاف تشغيل التيار عند الضغط عليه. يشير الضوء الموجود في الزر إلى حالات التشغيل. لمزيد من المعلومات عن مصباح زر التشغيل، انظر "مصابيح ومؤشرات الحالة" في الصفحة رقم 32.
- 2  مصباح حالة Caps lock — يضيء في حالة تمكين Caps lock.
- 3  مصباح الحالة اللاسلكية — يضيء عند تمكين الاتصال اللاسلكي. لمزيد من المعلومات، انظر "تمكين الاتصال اللاسلكي أو تعطيله" في الصفحة رقم 14.
- 4  مصباح حالة البطارية — يشير إلى حالة شحن البطارية. لمزيد من المعلومات عن مصباح حالة البطارية، انظر "مصابيح ومؤشرات الحالة" في الصفحة رقم 32.
ملاحظة: يتم شحن البطارية عند تشغيل الكمبيوتر باستخدام محول التيار المتردد.
- 5  مفتاح التحكم Windows Mobility Center — المس لتشغيل Windows Mobility Center.
- 6  مفتاح التشغيل الفوري — المس لتشغيل تطبيق محدد مسبقاً من اختيارك.
- 7  مفتاح التحكم في لوحة التحكم في الصوت — المس لتشغيل لوحة تحكم Dell Audio. تتيح لك لوحة التحكم إمكانية إعداد خرج الصوت بحيث يصبح بمستوى جودة الاستوديو في الكمبيوتر لديك. يمكنك أيضاً تغيير إعدادات الصوت، مثل مستوى الصوت، وضبط مكبر الصوت الخارجي، وضبط الميكروفون.

مميزات شريط التحكم

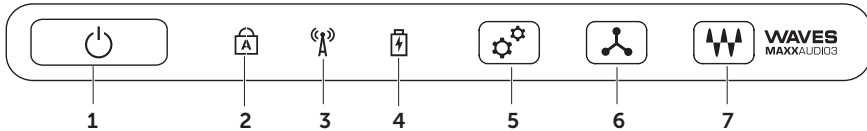



تشغيل المسار أو الفصل السابق ◀◀

تشغيل أو إيقاف مؤقت ▶/||

تشغيل المسار أو الفصل التالي ▶▶

كتم الصوت 🔇

تقليل مستوى الصوت 🔊

زيادة مستوى الصوت 🔊

مفاتيح التحكم في الوسائط المتعددة

توجد مفاتيح التحكم في الوسائط المتعددة في صف مفاتيح الوظائف على لوحة المفاتيح. لاستخدام مفاتيح التحكم في الوسائط المتعددة، اضغط على المفتاح المطلوب. يمكنك تهيئة مفاتيح التحكم في الوسائط المتعددة الموجودة على لوحة المفاتيح باستخدام الأداة المساعدة **System Setup (BIOS)**، أو **Windows Mobility Center** (مركز إعدادات الكمبيوتر المحمول لـ Windows).

إعداد النظام

1. اضغط على <F2> أثناء POST (الاختبار الذاتي عند بدء التشغيل) للدخول إلى الأداة المساعدة لـ System Setup (إعداد النظام) (BIOS).
 2. في **Function Key Behavior** (أسلوب مفتاح الوظائف)، حدد **Multimedia Key First** (مفتاح الوسائط المتعددة أولاً) أو **Function Key First** (مفتاح الوظائف أولاً).
- Multimedia Key First** (مفتاح الوسائط المتعددة أولاً) — هذا هو الخيار الافتراضي. يؤدي الضغط على أي مفتاح للتحكم في الوسائط المتعددة إلى تنفيذ إجراء الوسائط المتعددة ذي الصلة. بالنسبة لمفتاح الوظائف، اضغط على <Fn> + مفتاح الوظيفة المطلوب.
- Function Key First** (مفتاح الوظائف أولاً) — اضغط على أي مفتاح وظائف لتنفيذ الإجراء ذي الصلة. بالنسبة لتشغيل الوسائط المتعددة، اضغط على <Fn> + مفتاح التحكم في الوسائط المتعددة المطلوب.
- 📌 ملاحظة: يكون خيار **Multimedia Key First** (مفتاح الوسائط المتعددة أولاً) نشطاً فقط في نظام التشغيل.

Windows Mobility Center

1. اضغط على المفاتيح <X><Windows>، أو ألمس مفتاح تحكم Windows Mobility Center (مركز إعدادات الكمبيوتر المحمول لـ Windows) الموجود على شريط التحكم لتشغيل Windows Mobility Center.
2. في **Function Key Row** (صف مفاتيح الوظائف)، حدد **Function Key** (مفتاح الوظائف) أو **Multimedia Key** (مفتاح الوسائط المتعددة).

التدوير

تسمح لك بتدوير المحتوى النشط على الشاشة. تتضمن ميزة التدوير:

التفاف — تسمح لك بتدوير المحتوى النشط باستخدام إصبعين بحيث يتم تثبيت أحد الإصبعين وتدوير الإصبع الآخر.

مع الاحتفاظ بإصبع الإبهام في مكانه، قم بتحريك إصبع السبابة بحركة على شكل قوس جهة اليمين أو اليسار لتدوير العنصر المحدد في اتجاه عقارب الساعة أو عكس اتجاه عقارب الساعة.

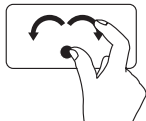

التكبير/التصغير

يسمح لك بزيادة أو خفض مستوى التكبير لمحتوى الشاشة. تتضمن ميزة التكبير/التصغير:

الضغط — يسمح لك بالتكبير أو التصغير بإبعاد إصبعين عن بعضهما، أو بتقريبهما من بعضهما على لوحة اللمس.

للتكبير:

قم بإبعاد الإصبعين عن بعضهما لتكبير عرض الإطار النشط.

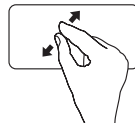

للتصغير:

قم بتقريب الإصبعين من بعضهما لتصغير عرض الإطار النشط.

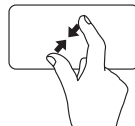

حركات لوحة اللمس

التمرير

يسمح لك بالتمرير خلال المحتوى. تتضمن ميزة التمرير:

التمرير العمودي التلقائي — تسمح لك بالتمرير للأعلى أو للأسفل في الإطار النشط.

حرك إصبعين لأعلى أو لأسفل للتمرير الشيء المحدد.

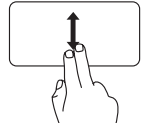

حرك إصبعين للأعلى أو للأسفل بحركة سريعة لتنشيط التمرير التلقائي العمودي. انقر بخفة على لوحة اللمس لإيقاف التمرير التلقائي.

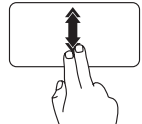

التمرير الأفقي — تسمح لك بالتمرير إلى اليمين أو إلى اليسار في الإطار النشط.

حرك إصبعين لليسر أو لليمين للتمرير الشيء المحدد.

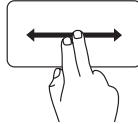

حرك إصبعين لليسر أو لليمين بحركة سريعة لتنشيط التمرير التلقائي أفقياً. انقر بخفة على لوحة اللمس لإيقاف التمرير التلقائي.

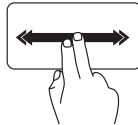

النقر

تسمح بتحريك المحتوى للأمام أو للخلف حسب اتجاه النقر.

حرك ثلاثة أصابع بسرعة في الاتجاه المطلوب لتحريك المحتوى في الإطار النشط.

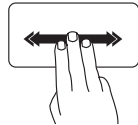

تعطيل شحن البطارية

قد يتم مطالبتك بتعطيل ميزة شحن البطارية أثناء وجودك على متن الطائرة. لتعطيل ميزة شحن البطارية سريعًا:

1. تأكد من تشغيل الكمبيوتر.
 2. اضغط على مفتاح قياس حالة البطارية  الموجود ضمن صف مفاتيح الوظائف الموجودة في لوحة المفاتيح.
 3. في علامة التبويب **عمر البطارية**، حدد خانة الاختيار **Disable battery charging** (تعطيل شحن البطارية).
-  **ملاحظة:** يمكن أيضًا تعطيل شحن البطارية من خلال الأداة المساعدة System Setup (BIOS).

مصابيح الحالة والمؤشرات

مصباح حالة البطارية

حالة مصباح المؤشر	حالة (حالات) الكمبيوتر	حالة شحن البطارية
مهائى التيار المتردد	تشغيل/استعداد/إيقاف تشغيل/إسبات	شحن
مطفأ	تشغيل/استعداد/إيقاف تشغيل/إسبات	مشحونة بالكامل
كهرماني ثابت	تشغيل/استعداد	طاقة البطارية منخفضة (=> 10%)
مطفأ	تشغيل/استعداد/إيقاف تشغيل/إسبات إيقاف تشغيل/إسبات	لا يتم الشحن

مصباح زر التشغيل أو مصباح شعار XPS

حالة مصباح المؤشر	حالة (حالات) الكمبيوتر
أبيض ثابت	تشغيل
أبيض وامض	استعداد
مطفأ	إيقاف تشغيل/إسبات

 ملاحظة: للحصول على معلومات حول مشكلات الطاقة، انظر "مشكلات الطاقة" في الصفحة رقم 58.

6 لوحة المفاتيح المزودة بإضاءة خلفية (اختيارية) — توفر لوحة المفاتيح الاختيارية المزودة بإضاءة خلفية إمكانية الرؤية في الأجواء المظلمة عن طريق إضاءة جميع الرموز الموجودة على المفاتيح.

 إعدادات سطوع لوحة المفاتيح المزودة بإضاءة خلفية — اضغط على مفتاح <F6> للتبديل بين حالات الإضاءة الثلاثة (وفقًا للترتيب المزود):

- السطوع الجزئي للوحة المفاتيح
- السطوع التام للوحة المفاتيح
- بلا إضاءة

7 أزرار لوحة اللمس — توفر وظائف النقر بزر الماوس الأيسر، والأيمن مثل تلك الموجودة في الماوس.





8 مصباح حالة لوحة اللمس — يضيئ في حالة تعطيل لوحة اللمس.

9 لوحة اللمس — توفر وظائف الماوس لتحريك المؤشر، أو سحب، أو تحريك العناصر المحددة، والنقر بزر الماوس الأيسر عن طريق النقر فوق سطح اللوحة.

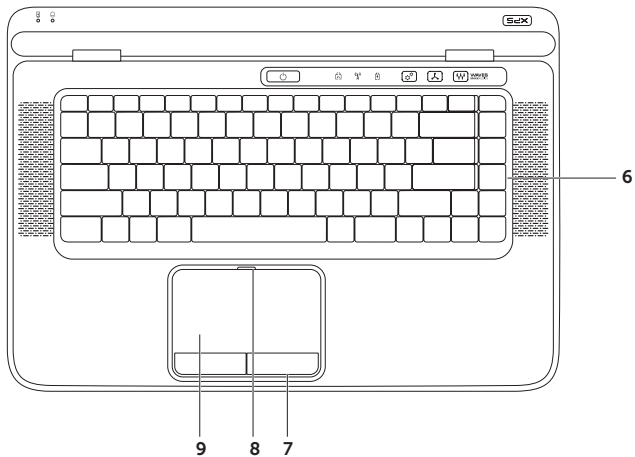
تدعم لوحة اللمس ميزات التمرير، والنقر، والتكبير/التصغير، والتدوير. لتغيير إعدادات لوحة اللمس، انقر نقرًا مزدوجًا فوق رمز **Synaptics Pointing Device** (جهاز تأشير Synaptics) الموجود في منطقة الإعلام على سطح المكتب. لمزيد من المعلومات، انظر "إيماءات لوحة اللمس" في الصفحة رقم 34.

ملاحظة: لتمكين لوحة اللمس أو تعطيلها، اضغط على المفتاح  في صف مفاتيح الوظائف في لوحة المفاتيح.



- 1  **مصباح حالة البطارية** — يشير إلى حالة شحن البطارية. لمزيد من المعلومات عن مصباح حالة البطارية، انظر "مصابيح ومؤشرات الحالة" في الصفحة رقم 32.
- 2  **مصباح نشاط محرك القرص الثابت** — يضيء عند قيام جهاز الكمبيوتر بقراءة أو كتابة البيانات. يضيء بضوء أبيض ثابت للإشارة إلى نشاط محرك القرص الثابت.
تنبيه: لتفادي فقد البيانات، لا تقم أبدًا بإيقاف تشغيل جهاز الكمبيوتر أثناء وميض مصباح نشاط محرك القرص الثابت. 
- 3 **شريط التحكم** — يوجد زر التشغيل، ومصابيح الحالة، ومفاتيح التحكم الحساسة للمس على هذا الشريط. لمزيد من المعلومات حول شريط التحكم، انظر "ميزات شريط التحكم" في الصفحة رقم 38.
- 4 **مصباح شعاع XPS** — يشير المصباح الموجود في شعاع XPS إلى حالات التشغيل. لمزيد من المعلومات عن مصباح الشعاع، انظر "مصابيح ومؤشرات الحالة" في الصفحة رقم 32.
- 5 **صف مفاتيح المهام** — يوجد مفاتيح تمكين أو تعطيل شاشة العرض الثنائي ، ومفتاح التمكين أو التعطيل اللاسلكي ، ومفتاح حالة شحن البطارية، ، وزيادة مستوى السطوع، ، وتقليله ، ومفتاح تمكين أو تعطيل لوحة اللمس ، ومفاتيح الوسائط في هذا الصف.
لمزيد من المعلومات حول مفاتيح الوسائط المتعددة، انظر "مفاتيح التحكم في الوسائط" في الصفحة رقم 36.

ميزات قاعدة الكمبيوتر ولوحة المفاتيح

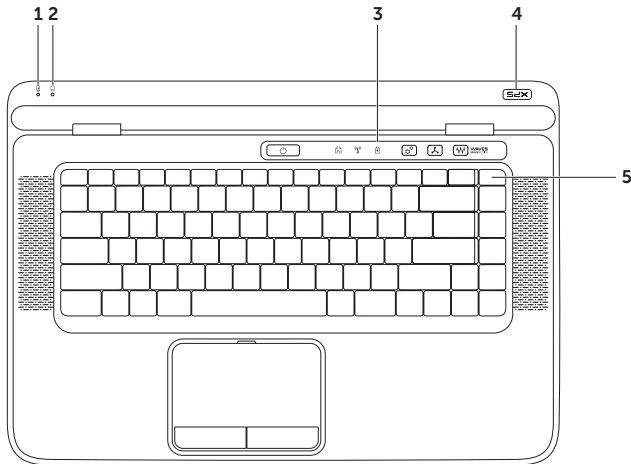

- 1  **موصل DisplayPort المصغر** — موصل قياسي للوصلة الرقمية والذي يتصل بشاشات وأجهزة الإسقاط الضوئي DisplayPort الخارجية.
- 2  **موصل HDMI** — يتصل بتلفزيون لكل من إشارات الصوت 5.1 وإشارات الفيديو.
ملاحظة: عند استخدامه مع شاشة، تتم قراءة إشارة الفيديو فقط.
- 3  **موصل الشبكة** — يقوم بتوصيل الكمبيوتر بشبكة، أو جهاز اتصال واسع النطاق إذا كنت تستخدم شبكة سلكية.
- 4 **موصل دخل الهوائي (في الموديلات المدعومة)** — يتصل بهوائي خارجي (مضمن)، أو بكبل متحد المحور (مزود بمهايئ) يعرض البرامج باستخدام بطاقة موالف التلفزيون (اختيارية).
- 5  **موصل محول التيار المتردد** — يتصل بمحول التيار المتردد لتزويد الكمبيوتر بالطاقة و شحن البطارية.
- 6  **موصل USB 3.0** — يتصل بأجهزة USB، مثل الماوس، أو لوحة المفاتيح، أو الطابعة، أو محرك الأقراص الخارجية، أو مشغل MP3.
- 7 **فتحة كابل الأمان** — تصل كابل أمان متوافر بالأسواق بجهاز الكمبيوتر.
ملاحظة: قبل شراء كبل أمان، تأكد أنه مناسب لفتحة كابل الأمان الموجود في الكمبيوتر.

مميزات المنظر من الخلف

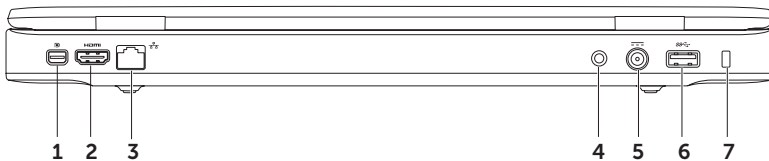

مميزات المنظر من الأمام

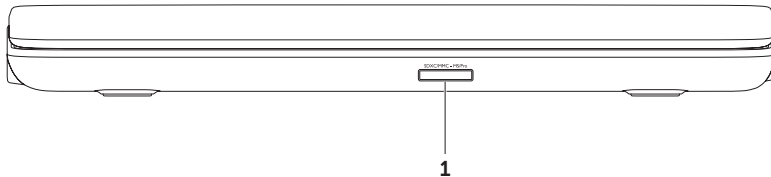

1 قارئ بطاقات الوسائط **9 في 1** — يوفر طريقة سريعة وملائمة لعرض ومشاركة الصور الفوتوغرافية الرقمية والموسيقى ومقاطع الفيديو والمستندات المخزنة على بطاقات الذاكرة. بالنسبة لبطاقات الذاكرة المدعومة، راجع "المواصفات" في الصفحة رقم 86.

ملاحظة: يرد جهاز الكمبيوتر الخاص بك مزوداً ببطاقة بلاستيكية فارغة مركبة في فتحة بطاقة الوسائط. تحمي البطاقات الفارغة الفتحات غير المستخدمة من الأتربة والجسيمات الأخرى. احتفظ بالبطاقة الفارغة لاستخدامها أثناء عدم وجود بطاقة وسائط مركبة في الفتحة؛ قد لا تتلاءم البطاقات الفارغة من أجهزة كمبيوتر أخرى مع الكمبيوتر الخاص بك.

مميزات المنظر من اليسار

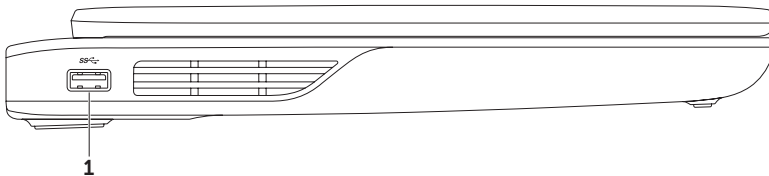

1  موصل USB 3.0 — يتصل بأجهزة USB، مثل الماوس، أو لوحة المفاتيح، أو الطابعة، أو محرك الأقراص الخارجية، أو مشغل MP3.



8

موصل eSATA/USB متعدد الوظائف مزود بـ USB PowerShare — يقوم بالتوصيل بأجهزة تخزين eSATA متوافقة (مثل محركات القرص الثابت الخارجية، أو محركات الأقراص الضوئية) أو أجهزة USB (مثل ماوس، أو لوحة مفاتيح، أو طابعة، أو محرك أقراص خارجي، أو مشغل MP3). تتيح لك ميزة USB PowerShare شحن أجهزة USB أثناء تشغيل/إيقاف تشغيل الكمبيوتر أو إذا كان في وضع السكون.

ملاحظة: قد لا يتم شحن بعض أجهزة USB عند إيقاف تشغيل الكمبيوتر أو إذا كان في وضع السكون. في مثل تلك الحالات، قم بتشغيل الكمبيوتر لشحن الجهاز.

ملاحظة: إذا قمت بإيقاف تشغيل الكمبيوتر أثناء شحن أحد أجهزة USB، سوف يتوقف شحن الجهاز. لمتابعة الشحن، افصل جهاز USB وقم بتوصيله مرة أخرى.

ملاحظة: يتم من خلال الميزة USB PowerShare إيقاف التشغيل تلقائيًا عندما يتبقى 10% فقط من العمر الكلي للبطارية.

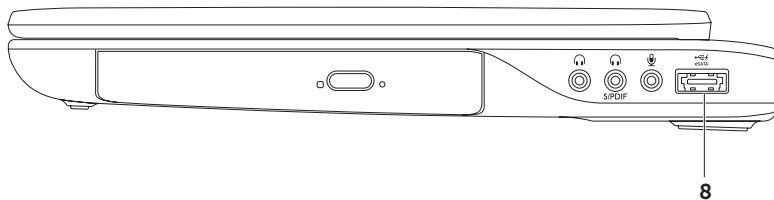

- 1 محرك الأقراص الضوئية — يقوم بتشغيل أو تسجيل الأقراص المضغوطة وأقرص DVD و Blu-ray Discs (اختياري). لمزيد من المعلومات، انظر "استخدام محرك الأقراص الضوئية" في الصفحة رقم 40.
- 2 مصباح محرك الأقراص الضوئية — يومض عندما تضغط على زر إخراج محرك الأقراص الضوئية، أو عندما تقوم بإدخال قرص وبدء قراءة محتواه.
- 3 زر إخراج محرك الأقراص الضوئية — يفتح درج محرك الأقراص الضوئية عند الضغط عليه.
- 4 فتحة الإخراج في حالة الطوارئ — تُستخدم لفتح درج محرك الأقراص الضوئية إذا لم يفتح عندما تضغط على زر الإخراج. لمزيد من المعلومات، انظر "استخدام فتحة الإخراج في حالة الطوارئ" في الصفحة رقم 40.
- 5  موصل خرج الصوت/سماعة الرأس — يتصل بزواج من سماعات الرأس، أو بمكبر صوت متصل بالطاقة أو نظام صوتي.
- 6  موصل سماعة رأس S/PDIF رقمي متعدد الوظائف — مضخمات للصوت، أو مكبرات للصوت، أو أجهزة تليفزيون للخرج الصوتي الرقمي. يمكن أيضاً استخدامه للتوصيل بزواج من سماعات الرأس.
- 7  موصل دخل الصوت/الميكروفون — يتصل بميكروفون أو إشارة دخل للاستخدام مع البرامج الصوتية.
ملاحظة: يمكنك إعداد ما يصل إلى مكبرات صوت ذات 5.1 قناة باستخدام الموصلات الصوتية (5، 6، و 7) أو باستخدام موصل (6) S/PDIF.

استخدام الكمبيوتر المحمول XPS الخاص بك

يقدم هذا القسم معلومات عن المزايا المتاحة على جهاز سطح المكتب Dell™ XPS™ الخاص بك.

مميزات المنظر من اليمين

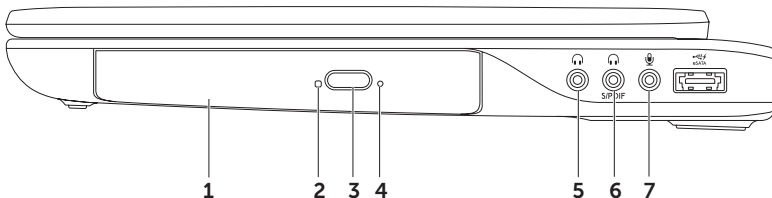

لإعداد اتصال الإنترنت:

إعداد الاتصال بالإنترنت

1. قم بحفظ وإغلاق أية ملفات مفتوحة، والخروج من أية برامج مفتوحة.

يختلف مزود خدمة الإنترنت (ISP) والعروض التي يوفرها باختلاف الدولة. اتصل بمزود خدمة الإنترنت لمعرفة العروض المتاحة في بلدك.

2. انقر فوق **Start** (ابدأ)  ← **Control Panel** (لوحة التحكم).

إذا لم تتمكن من الاتصال بالإنترنت، ولكنك كنت قد تمكنت من الاتصال بنجاح فيما سبق، فقد يكون هناك انقطاع في الخدمة لدى مزود خدمة الإنترنت. اتصل بموفر خدمة الإنترنت للتحقق من حالة الخدمة، أو حاول الاتصال مرة أخرى لاحقاً.

3. في مربع البحث، اكتب **network** (الشبكة)، ثم انقر فوق **Network and Sharing Center** (الشبكة ومركز

المشاركة) ← **Set up a new connection or network** (إعداد اتصال جديد أو شبكة) ← **Connect to the Internet** (الاتصال بالإنترنت).

قم بتحضير المعلومات الخاصة بمزود خدمة الإنترنت. إذا لم يكن لديك مزود خدمة إنترنت، فإمكان معالج **Connect to the Internet** (الاتصال بالإنترنت) مساعدتك في الحصول على أحد مزودي الخدمة.

يظهر إطار **Connect to the Internet** (الاتصال بالإنترنت).

 **ملاحظة:** إذا كنت لا تعرف أي نوع من الاتصال تحدد، فانقر فوق **Help me choose** (ساعدني على الاختيار) أو اتصل بمزود خدمة الإنترنت.

4. اتبع التعليمات التي تظهر على الشاشة مع الاستعانة بمعلومات الإعداد التي يقدمها لك مزود الخدمة لإكمال الإعداد.

الاتصال بالإنترنت (اختياري)

للإتصال بالإنترنت، نحتاج إلى مودم خارجي أو إتصال شبكة ومزود خدمة إنترنت (ISP).

إذا لم يكن مودم USB الخارجي أو مهائئ WLAN جزءاً من طلبك الأصلي، فيمكنك شراء أي منهما من خلال الموقع www.dell.com.

إعداد اتصال سلكي

• إذا كنت تستخدم اتصالاً عن طريق الهاتف، فقم بتوصيل خط الهاتف بمودم USB الخارجي الاختياري وبموصل الهاتف بالحائط قبل إعداد اتصال الإنترنت.

• إذا كنت تستخدم اتصالاً عن طريق DSL أو كابل/مودم قمر صناعي، فإتصل بمزود خدمة الإنترنت أو مقدم خدمة الهاتف المحمول لمعرفة إرشادات الإعداد.

لاستكمال إعداد اتصال الإنترنت السلكي، اتبع الإرشادات الواردة في "إعداد اتصال الإنترنت" في الصفحة رقم 19.

إعداد اتصال لاسلكي

ملاحظة: لإعداد جهاز التوجيه اللاسلكي الخاص بك، انظر الوثائق الواردة مع جهاز التوجيه.

قبل أن تتمكن من استخدام اتصال إنترنت لاسلكي، نحتاج إلى الإتصال بجهاز التوجيه اللاسلكي الخاص بك.

لإعداد اتصالك بجهاز توجيه لاسلكي:

1. تأكد من تمكين اللاسلكي في الكمبيوتر الخاص بك (انظر "تمكين الإتصال اللاسلكي أو تعطيله" في الصفحة رقم 14).
2. قم بحفظ وإغلاق أية ملفات مفتوحة، والخروج من أية برامج مفتوحة.

3. انقر فوق **Start** (ابدأ)  ← **Control Panel** (لوحة التحكم).

4. في مربع البحث، اكتب network (الشبكة) ثم انقر فوق **Network and Sharing Center** (الشبكة ومركز المشاركة) ← **Connect to a network** (الاتصال بالشبكة).

5. اتبع الإرشادات التي تظهر على الشاشة لإتمام عملية الإعداد.

قم بإعداد مواف التليفزيون (اختياري)

ملاحظة: قد تختلف درجة توفر مواف التليفزيون حسب المنطقة.

لإعداد مواف التليفزيون:

1. إذا لم يكن قد تم إدخاله بالفعل، أوقف تشغيل الكمبيوتر، وأدخل بطاقة B-CAS المصغرة داخل فتحة بطاقة SIM الموجودة في الكمبيوتر لديك (اليابان فقط).
2. صل كبل هوائي التليفزيون/الهوائي الرقمي، أو مهائئ الكبل بموصل منفذ الهوائي في الكمبيوتر.
3. قم بتشغيل الكمبيوتر الخاص بك.
4. انقر فوق **Start** (ابدأ)  **All Programs** (كافة البرامج) **Windows Media Center** (دعم وسائط Windows) **Tasks** (المهام) **Settings** (الإعدادات) **TV** (التليفزيون).
5. اتبع الإرشادات الموضحة على الشاشة.

7. حدد **Scan for available displays** (المسح بحثاً عن شاشات العرض المتاحة).

8. حدد مهائئ شاشة العرض اللاسلكي من قائمة **Detected wireless displays** (شاشات العرض اللاسلكي التي تم اكتشافها).

9. أدخل كود الأمان الذي يظهر على جهاز التليفزيون لديك.

لتمكن شاشة العرض اللاسلكي:

1. انقر نقرًا مزدوجًا فوق الرمز  الخاص بشاشة العرض اللاسلكية **Intel®** الموجود على سطح المكتب.

يظهر إطار شاشة العرض اللاسلكية **Wireless Display**.

2. حدد **Connect to Existing Adapter** (الاتصال بالمهائئ الموجود).

ملاحظة: لمزيد من المعلومات حول الشاشة اللاسلكية، راجع الوثائق المرفقة بمهائئ الشاشة اللاسلكية.

إعدادات شاشة العرض اللاسلكي (اختياري)

 **ملاحظة:** قد لا تكون شاشة العرض اللاسلكي مدعومة على كل أجهزة الكمبيوتر.

من الممكن إعداد شاشة العرض اللاسلكي فقط على أجهزة الكمبيوتر المزودة بما يلي:

المعالج Intel® Core™ i3-3xx أو i7-6xx

وحدة التحكم في بطاقات الرسومات Intel HD الفيديو

بطاقة WLAN Intel Centrino®

Intel 6100/6200/6300 أو Intel Centrino Advanced-N + WiMAX 6250

نظام التشغيل Windows 7 Home Premium أو Ultimate أو Professional

برنامج التشغيل قم بتنزيل وتثبيت أحد إصدارات برنامج التشغيل لـ Intel Wireless Display Connection Manager والمتوفر على الموقع support.dell.com

لإعداد شاشة العرض اللاسلكي على الكمبيوتر الخاص بك:

1. تأكد من تشغيل الكمبيوتر.
2. تأكد من تمكين الاتصال اللاسلكي (انظر "تمكين الاتصال اللاسلكي أو تعطيله" في الصفحة رقم 14).
3. قم بتوصيل مهائئ شاشة العرض اللاسلكي بجهاز التلفزيون.
4.  **ملاحظة:** لا يتم شحن مهائئ الشاشة اللاسلكية مع الكمبيوتر، ويجب شراؤه منفصلاً.
4. قم بتشغيل التلفزيون ومهائئ الشاشة اللاسلكية.
5. حدد مصدر الفيديو المناسب لجهاز التلفزيون لديك، مثل HDMI1 أو HDMI2 أو S-Video.
6. انقر نقرًا مزدوجًا فوق الرمز  الخاص بشاشة العرض اللاسلكية Intel® الموجود على سطح المكتب. يظهر إطار شاشة العرض اللاسلكي Intel® Wireless Display.

لتمكين الاتصال اللاسلكي أو تعطيله:

1. تأكد من تشغيل الكمبيوتر.
2. اضغط على مفتاح الاتصال اللاسلكي (A) الموجود ضمن صف مفاتيح الوظائف الموجودة في لوحة المفاتيح. تظهر الحالة الحالية لأجهزة الراديو اللاسلكية على الشاشة.

الاتصال اللاسلكي مُمكن



الاتصال اللاسلكي معطل



3. اضغط على مفتاح الاتصال اللاسلكي (A) مرة أخرى للتبديل بين حالات الاتصال اللاسلكي الممكنة أو المعطلة. **ملاحظة:** يتيح لك مفتاح الاتصال اللاسلكي إمكانية إيقاف تشغيل كل الاتصالات اللاسلكية لديك (Wi-Fi و Bluetooth) بسرعة، على سبيل المثال عند مطالبتك بتعطيل كل الاتصالات اللاسلكية أثناء رحلات الطيران.

تمكين الاتصال اللاسلكي أو تعطيله (اختياري)

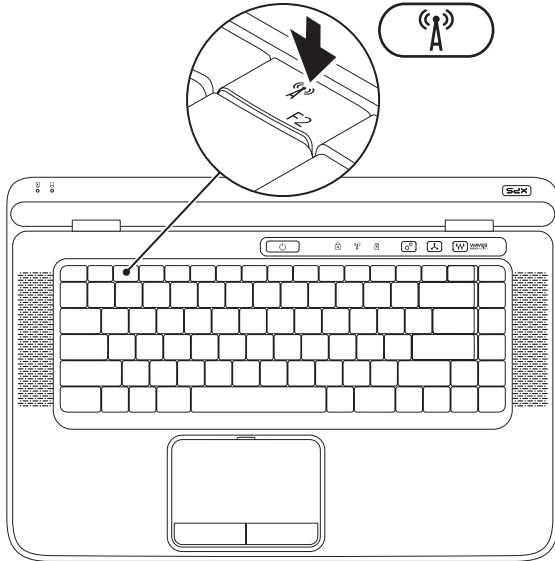

إعداد الكمبيوتر المحمول XPS الخاص بك

1	علبة البطارية
2	فتحة بطاقة SIM
3	بطاقة SIM

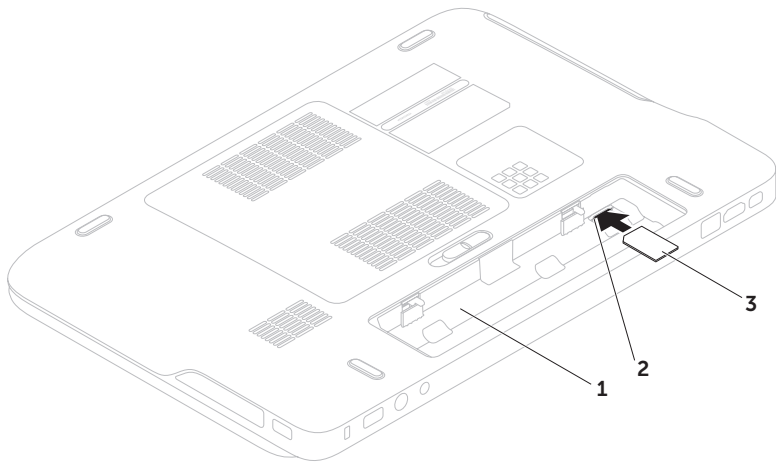

تثبيت بطاقة SIM (اختياري)

 ملاحظة: لا يلزم تركيب بطاقة SIM إذا كنت تستخدم بطاقة EVDO للاتصال بالإنترنت.

 ملاحظة: يلزم تثبيت بطاقة B-CAS مصغرة داخل فتحة بطاقة SIM لإعداد وعرض التلفزيون الرقمي ISDB-T في اليابان.



يتيح لك تثبيت بطاقة وحدة هوية المشترك (SIM) على الكمبيوتر إمكانية الاتصال بالإنترنت. للوصول إلى الإنترنت، يجب أن تكون في نطاق شبكة مزود الخدمة الخلوية لديك.

لتثبيت بطاقة SIM:

1. أوقف تشغيل الكمبيوتر.
2. قم بإزالة البطارية (انظر "إزالة البطارية وإعادة تركيبها" في الصفحة رقم 46).
3. في علب البطارية، ادفع بطاقة SIM في فتحة بطاقة SIM.
4. أعد تركيب البطارية (انظر "إزالة البطارية وإعادة تركيبها" في الصفحة رقم 46).
5. قم بتشغيل الكمبيوتر الخاص بك.

لإزالة بطاقة SIM، اضغط على بطاقة SIM وأخرجها.

لإنشاء وسائط استرداد النظام:

1. تأكد من أن محول التيار المتردد موصل (انظر "توصيل محول التيار المتردد" في الصفحة رقم 6).
 2. أدخل القرص أو مفتاح USB في الكمبيوتر.
 3. انقر فوق **Start** (ابدأ)  ← **All Programs** (كافة البرامج) ← **Dell DataSafe Local Backup** (النسخ الاحتياطي المحلي لـ Dell DataSafe).
 4. انقر فوق **Create Recovery Media** (إنشاء وسائط الاسترداد).
 5. اتبع الإرشادات الموضحة على الشاشة.
-  **ملاحظة:** للحصول على معلومات حول استعادة نظام التشغيل باستخدام وسائط استرداد النظام، انظر "وسائط استرداد النظام" في الصفحة رقم 72.

إنشاء وسائط استرداد النظام (موصى به)

 ملاحظة: يوصى بإنشاء وسائط استرداد النظام بمجرد إعداد Microsoft Windows.

يمكن استخدام وسائط استرداد النظام لاستعادة جهاز الكمبيوتر الخاص بك إلى حالة التشغيل التي كان عليها عند شرائه، مع الاحتفاظ بملفات البيانات (بدون الحاجة إلى قرص *Operating System* (نظام التشغيل)). يمكنك استخدام وسائط استرداد النظام، إذا أدت تغييرات في الأجهزة أو البرامج أو برامج التشغيل أو إعداد النظام الأخرى إلى حالة تشغيل غير مرغوبة بجهاز الكمبيوتر.

يلزم توفر ما يلي لإنشاء وسائط استرداد النظام:

• النسخ الاحتياطي المحلي Dell DataSafe Local Backup

• ذاكرة USB بسعة 8 جيجابايت بحد أدنى أو قرص DVD-R/DVD+R/Blu-ray Disc™

 ملاحظة: لا تدعم أداة النسخ الاحتياطي المحلي Dell DataSafe Local Backup الأقراص القابلة للكتابة.

إعداد Microsoft Windows

تتم تهيئة كمبيوتر Dell مسبقاً مع نظام التشغيل Microsoft® Windows. لإعداد نظام Windows للمرة الأولى، اتبع الإرشادات التي تظهر على الشاشة. هذه الخطوات إلزامية وقد تستغرق بعض الوقت حتى تكتمل. ستنتقل بك شاشات إعداد Windows عبر عدة إجراءات تتضمن قبول اتفاقيات الترخيص وتفضيلات الإعداد وإعداد اتصال الإنترنت.

تنبيه: لا تقاطع عملية إعداد نظام التشغيل. قد يؤدي القيام بذلك إلى عدم صلاحية الكمبيوتر للاستخدام وسوف تكون في حاجة لإعادة تثبيت نظام التشغيل. 

ملاحظة: للتمتع بأداء مثالي للكمبيوتر؛ يوصى بتنزيل وتثبيت أحدث نظام BIOS وبرامج التشغيل لجهاز الكمبيوتر والمتاحة على الموقع support.dell.com. 

ملاحظة: لمزيد من المعلومات حول نظام التشغيل والميزات، اذهب إلى support.dell.com/MyNewDell. 

الضغط على زر التشغيل

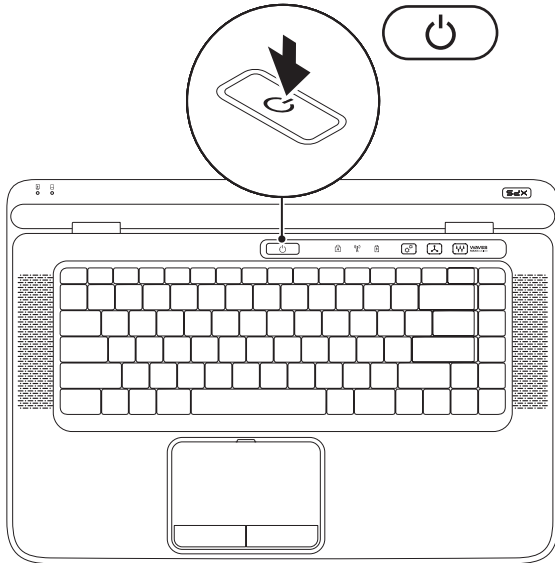

توصيل كبل الشبكة (اختياري)

لاستخدام اتصال شبكة سلكي، قم بتوصيل كبل الشبكة.

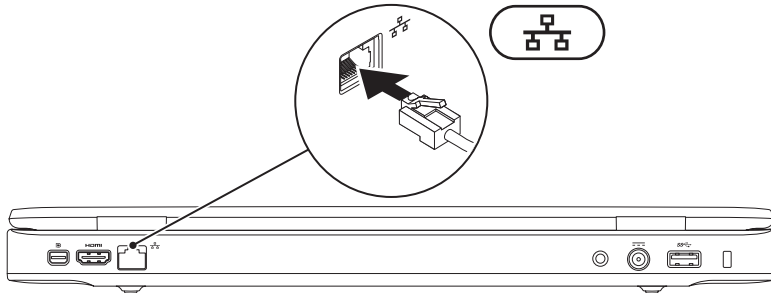

توصيل محول التيار المتردد

قم بتوصيل محول التيار المتردد بالكمبيوتر ثم توصيله بمأخذ كهربى أو وافي من زيادة التيار.

تحذير: يصلح مهايئ التيار المتردد للعمل مع مخارج التيار الكهربى في مختلف أنحاء العالم. مع ذلك، فموصلات الطاقة وشرايح الطاقة تختلف من دولة إلى أخرى. لذلك، فاستخدام كبل غير متوافق أو توصيل الكبل بشريحة طاقة أو مأخذ تيار كهربى على نحو غير صحيح قد يؤدي إلى اندلاع حريق أو تلف دائم بجهاز الكمبيوتر الخاص بك. ⚠

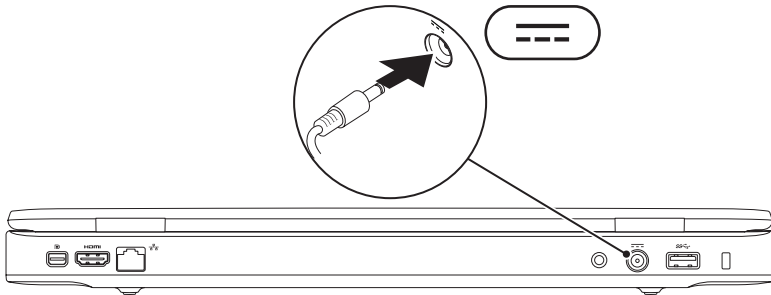

إعداد الكمبيوتر المحمول XPS الخاص بك

⚠ تحذير: تجنب إعاقة منافذ الهواء أو دفع أجسام داخلها أو ترك الأتربة تتراكم فيها. تجنب وضع كمبيوتر Dell في بيئة تعاني من انخفاض في تدفق الهواء، مثل حقيبة مغلقة، أو بداخل حقيبة مصنوعة من القماش السميك، مثل قماش السجاد أو البطاطين أثناء تشغيله. من الممكن أن تؤدي إعاقة تدفق الهواء إلى تعرض الكمبيوتر للتلف أو تدهور أداء الكمبيوتر أو التسبب في نشوب حريق. يقوم الكمبيوتر بتشغيل المروحة عندما يسخن. الصوت المنبعث من المروحة أمر طبيعي ولا يشير إلى وجود مشكلة في المروحة أو الكمبيوتر.

⚠ تنبيه: وضع أو تكديس أشياء ثقيلة أو حادة فوق الكمبيوتر قد يؤدي إلى تعرض الكمبيوتر لتلف دائم.

يوفر هذا القسم معلومات حول عملية إعداد الكمبيوتر المحمول Dell™ XPS™ الخاص بك.

قبل إعداد الكمبيوتر

أثناء تحديد موضع الكمبيوتر، تأكد من إتاحة سهولة الوصول إلى مصدر الطاقة والتهوية الكافية والسطح المستوي لوضع جهاز الكمبيوتر.



قد تتسبب إعاقة تدفق الهواء حول الكمبيوتر المحمول في ارتفاع درجة حرارته. لكي تمنع زيادة درجة حرارة الكمبيوتر المحمول، احرص على ترك مسافة 5.1 سم بحد أدنى (بوصتان) خالية على الجانبين الأيمن والأيسر للكمبيوتر. لا ينبغي على الإطلاق وضع جهاز الكمبيوتر في حيز مغلق، مثل كابينة أو درج أثناء تشغيله.

75	الحصول على المساعدة	55	حل المشكلات
76	الدعم الفني وخدمة العملاء	55	أكواد الإشارة الصوتية
76	DellConnect	56	مشكلات شاشة اللمس
77	الخدمات عبر الإنترنت	57	مشكلات الشبكة
78	خدمة حالة الطلب المؤتمتة	58	مشكلات الطاقة
78	معلومات المنتج	59	مشكلات الذاكرة
79	إرجاع عناصر للإصلاح في فترة الضمان أو للانتماء	59	مشكلات البرامج وعدم الاستجابة للأوامر
81	قبل الاتصال	61	استخدام أدوات الدعم
83	الاتصال بشركة Dell	61	مركز دعم Dell
84	البحث عن المزيد من المعلومات والموارد	62	My Dell Downloads
86	المواصفات	62	رسائل النظام
93	الملحق	64	أداة استكشاف أخطاء الأجهزة وإصلاحها
93	إشعار منتج Macrovision	64	Dell Diagnostics
94	معلومات خاصة بـ NOM، أو المقياس الرسمي المكسيكي (للمكسيك فقط)	68	استعادة نظام التشغيل
95	فهرس	69	استعادة النظام
			النسخ الاحتياطي المحلي Dell DataSafe Local Backup
		70	وسائط استرداد النظام
		72	استعادة نسخة المصنع الأصلية من Dell
		73	

المحتويات

28	مميزات قاعدة الكمبيوتر ولوحة المفاتيح	5	إعداد الكمبيوتر المحمول XPS الخاص بك
32	مصابيح الحالة والمؤشرات	5	قبل إعداد الكمبيوتر
33	تعطيل شحن البطارية	6	توصيل محول التيار المتردد
34	حركات لوحة اللمس	7	توصيل كبل الشبكة (اختياري)
36	مفاتيح التحكم في الوسائط المتعددة	8	الضغط على زر التشغيل
38	مميزات شريط التحكم	9	إعداد Microsoft Windows
40	استخدام محرك الأقراص الضوئية	10	إنشاء وسائط استرداد النظام (موصى به)
42	مميزات شاشة العرض	12	تثبيت بطاقة SIM (اختياري)
44	حركات شاشة اللمس (اختياري)	14	تمكين الاتصال اللاسلكي أو تعطيله (اختياري)
46	إزالة البطارية وإعادة تركيبها	16	إعداد شاشة العرض اللاسلكي (اختياري)
48	مميزات البرامج	17	قم بإعداد موافق التلفزيون (اختياري)
	النسخ الاحتياطي Dell DataSafe Online عبر الإنترنت	18	الاتصال بالإنترنت (اختياري)
49	الإترنت	20	استخدام الكمبيوتر المحمول XPS الخاص بك
50	Dell Stage (اختياري)	20	مميزات المنظر من اليمين
52	تقنية NVIDIA Optimus	24	مميزات المنظر من اليسار
53	مستشعر السقوط الحر	25	مميزات المنظر من الأمام
54	Dell Dock (اختياري)	26	مميزات المنظر من الخلف

الملاحظات والتنبيهات والتحذيرات

- ملاحظة: تشير كلمة "ملاحظة" إلى المعلومات الهامة التي تساعدك على الاستفادة بشكل أفضل من الكمبيوتر الخاص بك. 
- تنبيه: تشير كلمة "تنبيه" إلى احتمال حدوث تلف بالأجهزة أو فقد للبيانات وتعلمك بكيفية تجنب المشكلة. 
- تحذير: تشير كلمة "تحذير" إلى احتمال حدوث ضرر بالملكات أو تعرض الأشخاص للإصابة أو الوفاة. 

إذا قمت بشراء كمبيوتر Dell™ n Series، فلن تسري أية مراجع في هذه الوثيقة تتعلق بأنظمة التشغيل Microsoft® Windows®.

المعلومات الواردة في هذا المستند عرضة للتغيير بدون إشعار.

© Dell Inc. 2010 كافة الحقوق محفوظة.

ممنوع بتقاً إعادة الإنتاج بأي شكل من الأشكال بدون إذن كتابي من شركة Dell Inc.

العلامات التجارية المستخدمة في هذا النص: كل من Dell وشعار Dell و XPS و Solution Station و DellConnect هي علامات تجارية خاصة بشركة Dell Inc. كما أن Intel و Pentium و Centrino هي علامات تجارية مسجلة و Core هي علامة تجارية خاصة بشركة Intel Corporation في الولايات المتحدة والبلدان الأخرى؛ و Microsoft و Windows وشعار الزر start (بداً) بنظام التشغيل Windows هي إما علامات تجارية أو علامات تجارية مسجلة خاصة بشركة Microsoft Corporation في الولايات المتحدة وأو البلدان الأخرى؛ و Blu-ray Disc هي علامة تجارية خاصة بشركة Blu-ray Disc Association و Bluetooth هي علامة تجارية مسجلة مملوكة لشركة Bluetooth SIG, Inc. وتستخدمها شركة Dell بموجب ترخيص.

قد يتم استخدام علامات تجارية وأسماء تجارية أخرى أيضاً في هذا المستند للإشارة إلى الكيانات المالكة لهذه العلامات والأسماء أو منتجاتها. وتخلي شركة Dell Inc. مسؤوليتها عن أية مصلحة خاصة في هذه العلامات والأسماء التجارية غير تلك الخاصة بها.

XPS™

دليل الإعداد

النوع التنظيمي: P11F001

الموديل التنظيمي: P11F

XPS™

دليل الإعداد

